

# AIRON

TOOLS MR

¡HERRAMIENTAS QUE PRODUCEN MÁS Y MEJOR!

ENCUENTRA  
MÁS DE 200  
HERRAMIENTAS  
INDUSTRIALES PARA TI

- NUEVA TECNOLOGÍA
- INCOMPARABLE RENDIMIENTO
- CALIDAD DE EXCELENCIA



[www.herramientas-industriales.com](http://www.herramientas-industriales.com)

LOGRA TUS OBJETIVOS CON  
AIRON TOOLS



¡ENTREGA  
INMEDIATA!



¡ASESORÍA  
COMPLETAMENTE  
GRATIS!

¡DESCUBRE LOS INCREÍBLES  
RESULTADOS QUE TE OFRECE  
AIRON TOOLS!



NUEVAS Y PODEROSAS  
HERRAMIENTAS

¡GARANTIZADAS!



# INDICE



ATORNILLADORES	02
LLAVES DE IMPACTO	06
HERRAMIENTAS DE DESBASTE	12
REMACHADORAS	21
HERRAMIENTAS DE TORQUE	24
TALADROS	29
LIJADORAS	33
PULIDORAS	38
CLAVADORAS	40
ENGRAPADORAS	43
MATRACAS	47
HERRAMIENTAS DE CORTE	49
MARTILLOS	52
HERRAMIENTAS ESPECIALES	55
HERRAMIENTAS DE PINTURA	58
BALANCINES	60
LLAVES MANUALES CON MATRACA	62
UNIDADES DE MANTENIMIENTO	63
COMPRESOR Y MANGUERAS	64
ACCESORIOS Y CONSUMIBLES	66

# ATORNILLADORES

LIGEROS

COMPACTOS

ERGONÓMICOS

FÁCILES  
DE OPERAR

USO INDUSTRIAL



01 800 877 73 73

(55) 85 89 73 73

[www.herramientas-industriales.com](http://www.herramientas-industriales.com)

[www.airontools.com](http://www.airontools.com)

## TIPO PISTOLA / ATAR-1



### VENTAJAS Y BENEFICIOS

- Ligero y compacto
- Fácil acceso a espacios reducidos
- Reversible
- Cambio rápido de puntas
- Fácil operación

### CARACTERÍSTICAS PRINCIPALES

- Rango de torque: 5-13 Nm (45-115 in.lb)
- Velocidad en vacío: 1,800 rpm
- Tipo de mecanismo: clutch directo
- Peso: 1.2 kg

## DE TRINQUETE AJUSTABLE / ATAR-2



### VENTAJAS Y BENEFICIOS

- Ligero y compacto
- Con control de torque interno
- Reversible
- Cambio rápido de puntas
- Fácil operación

### CARACTERÍSTICAS PRINCIPALES

- Rango de torque: 5-16 Nm (45-145 in.lb)
- Velocidad en vacío: 1,800 rpm
- Tipo de mecanismo: trinquete ajustable
- Peso: 1.2 kg

## RECTO AJUSTABLE / ATAR-3



### VENTAJAS Y BENEFICIOS

- Ligero y compacto
- Ergonómico
- Con control de torque interno
- Reversible
- Cambio rápido de puntas
- Fácil operación

### CARACTERÍSTICAS PRINCIPALES

- Rango de torque: 5-13 Nm (45-115 in.lb)
- Velocidad en vacío: 1,800 rpm
- Tipo de mecanismo: trinquete ajustable
- Peso: 0.9 kg

## RECTO DE IMPACTO / ATAR-4



### VENTAJAS Y BENEFICIOS

- Ligero
- Súper compacto
- Ergonómico
- Reversible
- Cambio rápido de puntas
- Fácil operación

### CARACTERÍSTICAS PRINCIPALES

- Rango de torque: 3-6.8 Nm (27-60 in.lb)
- Velocidad en vacío: 8,000 rpm
- Tipo de mecanismo: impacto de doble martillo
- Peso: 0.7 kg

## DATOS TÉCNICOS

Modelo	Tipo de salida	Presión	Consumo de aire	Entrada de aire	Ø interno de manguera
ATAR-1	1/4" Hexagonal	90 PSI	4.7 lt/s	1/4" NPT	5 mm mínimo
ATAR-2	1/4" Hexagonal	90 PSI	7.6 lt/s	1/4" NPT	5 mm mínimo
ATAR-3	1/4" Hexagonal	90 PSI	7.6 lt/s	1/4" NPT	5 mm mínimo
ATAR-4	1/4" Hexagonal	90 PSI	9.0 lt/s	1/4" NPT	6 mm mínimo

ANGULAR 90° / ATAR-5



VENTAJAS Y BENEFICIOS

- Ligero y compacto
- Fácil acceso a espacios reducidos
- Con control de torque interno
- Reversible
- Cambio rápido de puntas
- Fácil operación

CARACTERÍSTICAS PRINCIPALES

- Rango de torque: 2.2-5 Nm (20-45 in.lb)
- Velocidad en vacío: 1,500 rpm
- Tipo de mecanismo: trinquete ajuste de torque interno
- Peso: 0.9 kg

AJUSTE EXTERNO / ATAR-8



VENTAJAS Y BENEFICIOS

- Fácil control de torque
- Reversible
- Cambio rápido de puntas
- Fácil operación

CARACTERÍSTICAS PRINCIPALES

- Rango de torque: 2.1-10 Nm (26-90 in.lb)
- Velocidad en vacío: 1,800 rpm
- Tipo de mecanismo: transmisión engranada y clutch con ajuste externo
- Peso: 1.3 kg

AJUSTE EXTERNO / ATAR-9



VENTAJAS Y BENEFICIOS

- Fácil Control de Torque
- Reversible
- Cambio rápido de puntas
- Fácil operación

CARACTERÍSTICAS PRINCIPALES

- Rango de torque: 2.5-12 Nm (22-106 in.lb)
- Velocidad en vacío: 800 rpm
- Tipo de mecanismo: transmisión engranada y clutch con ajuste externo
- Peso: 1.3 kg

DATOS TÉCNICOS

Modelo	Tipo de salida	Presión	Consumo de aire	Entrada de aire	Ø interno de manguera
ATAR-5	1/4" Hexagonal	90 PSI	7.6 lt/s	1/4" NPT	5 mm mínimo
ATAR-8	1/4" Hexagonal	90 PSI	7.6 lt/s	1/4" NPT	6 mm mínimo
ATAR-9	1/4" Hexagonal	90 PSI	9.0 lt/s	1/4" NPT	6 mm mínimo

## RECTO / ATLT-30 AL 55



### VENTAJAS Y BENEFICIOS

- Ligero y compacto
- Fácil acceso a espacios reducidos
- Fácil control de torque externo
- Reversible
- Cambio rápido de puntas
- Reacción de operación mínima
- Paro automático

### CARACTERÍSTICAS PRINCIPALES

- Tipo de mecanismo: clutch con corte de aire
- Tipo de salida: hexagonal de 1/4"
- Presión de trabajo: 90 PSI
- Entrada de aire: 1/4" NPT

## CON LEVA / ATLT-56



### VENTAJAS Y BENEFICIOS

- Ligero y compacto
- Accionamiento por leva
- Fácil control de torque externo
- Reversible
- Cambio rápido de puntas
- Reacción de operación mínima
- Paro automático

### CARACTERÍSTICAS PRINCIPALES

- Tipo de mecanismo: clutch con corte de aire
- Tipo de salida: hexagonal de 1/4"
- Presión de trabajo: 90 PSI
- Entrada de aire: 1/4" NPT

## TIPO PISTOLA / ATLT-60



### VENTAJAS Y BENEFICIOS

- Ligero y compacto
- Fácil acceso a espacios reducidos
- Fácil control de torque externo
- Reversible
- Cambio rápido de puntas
- Reacción de operación mínima
- Paro automático

### CARACTERÍSTICAS PRINCIPALES

- Tipo de mecanismo: clutch con corte de aire
- Tipo de salida: hexagonal de 1/4"
- Presión de trabajo: 90 PSI
- Entrada de aire: 1/4" NPT

## DATOS TÉCNICOS

Modelo	Velocidad	Intervalo de apriete		Consumo de aire	Peso kg.	Ø interno de manguera
	RPM	Nm	In.lb			
ATLT-30H	1,900	0.2 - 1.9	1.7 - 17.3	6 lt/s	0.43	5 mm mínimo
ATLT-30	1,000	0.1 - 1.0	0.9 - 8.6	6 lt/s	0.43	5 mm mínimo
ATLT-40	1,000	0.3 - 3.2	2.6 - 28.6	6 lt/s	0.43	5 mm mínimo
ATLT-40L	800	0.7 - 3.9	6.9 - 34.7	6 lt/s	0.43	5 mm mínimo
ATLT-55H	1,800	0.7 - 4.9	6.9 - 43.4	9 lt/s	0.8	6 mm mínimo
ATLT-55	1,000	1.0 - 6.8	8.6 - 60.7	9 lt/s	0.9	6 mm mínimo
ATLT-55L	550	1.4 - 9.8	13.0 - 86.8	9 lt/s	0.8	6 mm mínimo
ATLT-56	1,000	1.0 - 6.8	8.6 - 60.7	9 lt/s	0.9	6 mm mínimo
ATLT-60	1,000	1.2 - 7.3	10.4 - 65.0	9 lt/s	1.0	6 mm mínimo



# LLAVES DE IMPACTO

RESISTENTES

LIGERAS

FÁCILES  
DE OPERAR

USO RUDO

ALTO TORQUE



TIPO PISTOLA 3/8" / ATIM-1



VENTAJAS Y BENEFICIOS

- Ligera
- Compacta
- Es ajustable con un pulsador de pasos
- Retención por anillo de fricción

CARACTERÍSTICAS PRINCIPALES

- Torque máximo: 270 Nm (200 ft.lb)
- Velocidad en vacío: 9,000 rpm
- Tipo de mecanismo: pin clutch
- Cuadro de arrastre: 3/8"
- Peso: 1.1 kg

RECTA TIPO MARIPOSA 3/8" / ATIM-2



VENTAJAS Y BENEFICIOS

- Ligera
- Compacta
- Retención por anillo de fricción
- Es ajustable con un pulsador de pasos

CARACTERÍSTICAS PRINCIPALES

- Torque máximo: 140 Nm (100 ft.lb)
- Velocidad en vacío: 9,000 rpm
- Tipo de mecanismo: rocking dog (un martillo)
- Cuadro de arrastre: 3/8"
- Peso: 0.95 kg

INALÁMBRICA / ATIM-100E Y ATIM-200E



VENTAJAS Y BENEFICIOS

- Compacta
- Ergonómica con mango anti-derrapante
- Estuche para fácil transportación
- Retención por anillo de fricción
- Ideal para imprevistos en el camino
- Disponible con cuadro de 3/8" y 1/2"

CARACTERÍSTICAS PRINCIPALES

- Con cuadro de 3/8"**
- Torque máximo: 200 Nm (150 ft.lb)
- Velocidad en vacío: 2,300 rpm
- Con cuadro de 1/2"**
- Torque máximo: 450 Nm (330 ft.lb)
- Velocidad en vacío: 2,000 rpm
- Peso: 2 kg y 2.8 kg respectivamente

DE TORQUE CONTROLADO 1/2" / ATIM-1060 TOR



VENTAJAS Y BENEFICIOS

- Ligera
- Ergonómica
- Reversible
- Precisa
- Torque ajustable con pulsador de 4 pasos
- Fácil operación

CARACTERÍSTICAS PRINCIPALES

- Torque máximo: 272 Nm (200 ft.lb)
- Velocidad en vacío: 6,000 rpm
- Tipo de mecanismo: twin hammer
- Cuadro de arrastre: 1/2"
- Peso: 2.750 kg

DATOS TÉCNICOS

Modelo	Presión	Consumo de aire	Entrada de aire	Ø interno de manguera	Batería
ATIM-1	90 PSI	4.7 lt/s	1/4" NPT	6 mm mínimo	-
ATIM-2	90 PSI	6.6 lt/s	1/4" NPT	6 mm mínimo	-
ATIM-100E	-	-	-	-	14.4 v
ATIM-200E	-	-	-	-	18.0 v
ATIM-1060 TOR	90 PSI	9.4 lt/s	1/4" NPT	6 mm mínimo	-

## TIPO PISTOLA 1/2" EN KIT / ATIM-10



### VENTAJAS Y BENEFICIOS

- Ligera
- Compacta
- Ajustable con un pulsador de 4 pasos
- Retención por anillo de fricción
- Kit de dados de impacto

### CARACTERÍSTICAS PRINCIPALES

- Torque máximo: 610 Nm (450 ft.lb)
- Velocidad en vacío: 7,000 rpm
- Tipo de mecanismo: pin clutch
- Cuadro de arrastre: 1/2"
- Peso: 2.66 kg

## TIPO PISTOLA 1/2" EN KIT / ATIM-1040K



### VENTAJAS Y BENEFICIOS

- Ligera
- Retención por anillo de fricción
- Ajustable con un pulsador de 3 pasos
- Kit de dados de impacto

### CARACTERÍSTICAS PRINCIPALES

- Torque máximo: 820 Nm (600 ft.lb)
- Velocidad en vacío: 8,000 rpm
- Tipo de mecanismo: twin hammer
- Cuadro de arrastre: 1/2"
- Peso: 2.2 kg

## TIPO PISTOLA 1/2" EN KIT / ATIM-1045K



### VENTAJAS Y BENEFICIOS

- Ligera
- Compacta
- Retención por anillo de fricción
- Ajustable con un pulsador de 5 pasos
- Kit de dados de impacto

### CARACTERÍSTICAS PRINCIPALES

- Torque máximo: 820 Nm (600 ft.lb)
- Velocidad en vacío: 8,000 rpm
- Tipo de mecanismo: twin hammer
- Cuadro de arrastre: 1/2"
- Peso: 1.9 kg

## TIPO PISTOLA 1/2" EN KIT / ATIM-1055K



### VENTAJAS Y BENEFICIOS

- Ligera
- Compacta
- Retención por anillo de fricción
- Ajustable con un pulsador de 4 pasos
- Kit de dados de impacto

### CARACTERÍSTICAS PRINCIPALES

- Torque máximo: 750 Nm (550 ft.lb)
- Velocidad en vacío: 7,500 rpm
- Tipo de mecanismo: pin clutch
- Cuadro de arrastre: 1/2"
- Peso: 2.6 kg

## DATOS TÉCNICOS

Modelo	Presión	Consumo de aire	Entrada de aire	Ø interno de manguera
ATIM-10	90 PSI	5.4 lt/s	1/4" NPT	6 mm mínimo
ATIM-1040K	90 PSI	6.8 lt/s	1/4" NPT	6 mm mínimo
ATIM-1045K	90 PSI	9.1 lt/s	1/4" NPT	6 mm mínimo
ATIM-1055K	90 PSI	10.2 lt/s	1/4" NPT	6 mm mínimo

## TIPO PISTOLA 3/4" EN KIT / ATIM-1072K



### VENTAJAS Y BENEFICIOS

- Es ajustable con un pulsador de 4 pasos
- Retención por anillo de fricción
- Sistema pin clutch
- Cuenta con maletín y dados de impacto

### CARACTERÍSTICAS PRINCIPALES

- Torque máximo: 1,090 Nm (800 ft.lb)
- Velocidad en vacío: 4,500 rpm
- Tipo de mecanismo: pin clutch
- Cuadro de arrastre: 3/4"
- Peso: 5.4 kg

## TIPO PISTOLA 3/4" EN KIT / ATIM-1075K



### VENTAJAS Y BENEFICIOS

- Ajustable con un pulsador de 3 pasos
- Retención por anillo de fricción
- Sistema pin clutch
- Uso industrial
- Cuenta con maletín y dados de impacto

### CARACTERÍSTICAS PRINCIPALES

- Torque máximo: 1,360 Nm (1,000 ft.lb)
- Velocidad en vacío: 4,500 rpm
- Tipo de mecanismo: pin clutch
- Cuadro de arrastre: 3/4"
- Peso: 5.6 kg

## TIPO PISTOLA 3/4" EN KIT / ATIM-1078K



### VENTAJAS Y BENEFICIOS

- Ajustable con un pulsador de 3 pasos
- Retención por anillo de fricción
- Uso industrial
- Cuenta con maletín y dados de impacto
- Sistema twin hammer

### CARACTERÍSTICAS PRINCIPALES

- Torque máximo: 1,360 Nm (1,000 ft.lb)
- Velocidad en vacío: 4,500 rpm
- Tipo de mecanismo: twin hammer
- Cuadro de arrastre: 3/4"
- Peso: 5.6 kg.

## DATOS TÉCNICOS

Modelo	Presión	Consumo de aire	Entrada de aire	Ø interno de manguera
ATIM-1072K	90 PSI	12.1 lt/s	3/8" NPT	10 mm mínimo
ATIM-1075K	90 PSI	17.0 lt/s	3/8" NPT	10 mm mínimo
ATIM-1078K	90 PSI	17.0 lt/s	3/8" NPT	10 mm mínimo



## TIPO PISTOLA 1" / ATIM-7



### VENTAJAS Y BENEFICIOS

- Uso rudo
- Zanco corto
- Retención por anillo de fricción
- Sistema twin hammer
- Alto rendimiento y de rápida reacción

### CARACTERÍSTICAS PRINCIPALES

- Torque máximo: 1,360 Nm (1,000 ft.lb)
- Velocidad en vacío: 4,000 rpm
- Tipo de mecanismo: twin hammer
- Cuadro de arrastre: 1"
- Peso: 5.6 kg

## RECTA DE ZANCO LARGO 1" / ATIM-1097



### VENTAJAS Y BENEFICIOS

- Uso rudo
- Recta de zanco largo
- Retención por anillo de fricción
- Mango de apoyo
- Sistema rocking dog

### CARACTERÍSTICAS PRINCIPALES

- Torque máximo: 1,904 Nm (1,400 ft.lb)
- Velocidad en vacío: 4,000 rpm
- Tipo de mecanismo: rocking dog
- Cuadro de arrastre: 1" con zanco largo de 6"
- Peso: 13.5 kg

## RECTA DE ZANCO LARGO 1" / ATIM-9



### VENTAJAS Y BENEFICIOS

- Uso rudo
- Recta de zanco largo
- Retención por anillo de fricción
- Mango de apoyo
- Sistema twin hammer

### CARACTERÍSTICAS PRINCIPALES

- Torque máximo: 2,450 Nm (1,800 ft.lb)
- Velocidad en vacío: 4,000 rpm
- Tipo de mecanismo: twin hammer
- Cuadro de arrastre: 1" con zanco largo de 6"
- Peso: 11 kg

## RECTA DE ZANCO LARGO 1" / ATIM-13



### VENTAJAS Y BENEFICIOS

- Uso rudo
- Recta de zanco largo
- Retención por anillo de fricción
- Mango de apoyo en diferentes posiciones
- Sistema twin hammer

### CARACTERÍSTICAS PRINCIPALES

- Torque máximo: 2,450 Nm (1,800 ft.lb)
- Velocidad en vacío: 4,000 rpm
- Tipo de mecanismo: twin hammer
- Cuadro de arrastre: 1" con zanco largo de 6"
- Peso: 11 kg

## DATOS TÉCNICOS

Modelo	Presión	Consumo de aire	Entrada de aire	Ø interno de manguera
ATIM-7	90 PSI	16.2 lt/s	1/2" NPT	12 mm mínimo
ATIM-1097	90 PSI	19.0 lt/s	1/2" NPT	12 mm mínimo
ATIM-9	90 PSI	24.2 lt/s	1/2" NPT	12 mm mínimo
ATIM-13	90 PSI	26.4 lt/s	1/2" NPT	12 mm mínimo

## RECTA DE ZANCO LARGO 1" / ATIM-14



### VENTAJAS Y BENEFICIOS

- Uso rudo y continuo
- Ligera y compacta
- Recta de zanco largo
- Retención por anillo de fricción
- Sistema twin hammer de alto rendimiento para torques elevados y de rápida reacción
- Tres niveles de ajuste
- Tres posiciones de agarre

### CARACTERÍSTICAS PRINCIPALES

- Torque máximo: 2,580 Nm (1,900 ft.lb)
- Velocidad en vacío: 4,000 rpm
- Tipo de mecanismo: twin hammer
- Cuadro de arrastre: 1" con zanco largo de 6"
- Peso: 7.5 kg

## RECTA DE ZANCO CORTO 1" / ATIM-15



### VENTAJAS Y BENEFICIOS

- Uso rudo y continuo
- Ligera y compacta
- Recta de zanco largo
- Retención por anillo de fricción
- Sistema twin hammer de alto rendimiento para torques elevados y de rápida reacción
- Tres niveles de ajuste
- Tres posiciones de agarre

### CARACTERÍSTICAS PRINCIPALES

- Torque máximo: 2,580 Nm (1,900 ft.lb)
- Velocidad en vacío: 4,000 rpm
- Tipo de mecanismo: twin hammer
- Cuadro de Arrastre: 1" zanco corto
- Peso: 6.8 kg

## RECTA DE ZANCO CORTO 1 1/2" / ATIM-16



### VENTAJAS Y BENEFICIOS

- Uso rudo y constante
- Recta de zanco corto
- Barreno para chaveta de retención de dado
- Sistema twin hammer de alto rendimiento para torques elevados y de rápida reacción

### CARACTERÍSTICAS PRINCIPALES

- Torque máximo: 4,900 Nm (3,600 ft.lb)
- Velocidad en vacío: 2,600 rpm
- Tipo de mecanismo: twin hammer
- Cuadro de arrastre: 1 1/2"
- Peso: 22 kg

## DATOS TÉCNICOS

Modelo	Presión	Consumo de aire	Entrada de aire	Ø interno de manguera
ATIM-14	90 PSI	24 lt/s	1/2" NPT	12 mm mínimo
ATIM-15	90 PSI	24 lt/s	1/2" NPT	12 mm mínimo
ATIM-16	90 PSI	32 lt/s	1/2" NPT	15 mm mínimo

# HERRAMIENTAS DE DESBASTE

GRAN POTENCIA

USO INDUSTRIAL

RESISTENTES

ALTA VELOCIDAD



01 800 877 73 73

(55) 85 89 73 73

[www.herramientas-industriales.com](http://www.herramientas-industriales.com)

[www.airontools.com](http://www.airontools.com)



ANGULAR DE 7" / AXMO-17



VENTAJAS Y BENEFICIOS

- Ligero y compacto
- Fácil acceso a espacios reducidos
- Alta velocidad
- Angular 90°
- Guarda de protección

CARACTERÍSTICAS PRINCIPALES

- Velocidad en vacío: 7,000 rpm
- Diámetro de disco: 7"
- Potencia: 1.25 hp
- Peso: 2.3 kg

VERTICAL DE 7" / AXMO-18



VENTAJAS Y BENEFICIOS

- Ligero y compacto
- Alta velocidad
- Vertical
- Guarda de protección

CARACTERÍSTICAS PRINCIPALES

- Velocidad en vacío: 7,000 rpm
- Diámetro de disco: 7"
- Potencia: 2 hp
- Peso: 1.8 kg

VERTICAL DE 9" / AXMO-19



VENTAJAS Y BENEFICIOS

- Ligero y compacto
- Alta velocidad
- Vertical
- Guarda de protección

CARACTERÍSTICAS PRINCIPALES

- Velocidad en vacío: 7,000 rpm
- Diámetro de disco: 9"
- Potencia: 2 hp
- Peso: 1.8 kg

VERTICAL DE 9" / AXMO-20



VENTAJAS Y BENEFICIOS

- De fácil acceso a espacios reducidos
- Alta velocidad
- Guarda de protección

CARACTERÍSTICAS PRINCIPALES

- Velocidad en vacío: 7,000 rpm
- Diámetro de disco: 9"
- Potencia: 3 hp
- Peso: 1.8 kg

DATOS TÉCNICOS

Modelo	Presión	Consumo de aire	Entrada de aire	Ø interno de manguera
AXMO-17	90 PSI	19.0 lt/s	3/8" NPT	12 mm mínimo
AXMO-18	90 PSI	22.0 lt/s	1/2" NPT	12 mm mínimo
AXMO-19	90 PSI	22.0 lt/s	1/2" NPT	12 mm mínimo
AXMO-20	90 PSI	24.0 lt/s	1/2" NPT	12 mm mínimo

ANGULAR DE 5" / AXMO-21



VANTAJAS Y BENEFICIOS

- Ligero y compacto
- Uso Industrial
- Fácil acceso a espacios reducidos
- Alta velocidad
- Guarda de protección

CARACTERÍSTICAS PRINCIPALES

- Velocidad en vacío: 11,000 rpm
- Diámetro de disco: 5"
- Potencia: 0.75 hp
- Peso: 1.8 kg

RECTO DE 3" / AXMO-22



VANTAJAS Y BENEFICIOS

- Ligero y compacto
- De fácil acceso a espacios reducidos
- Alta velocidad
- Velocidad regulable
- Guarda de protección

CARACTERÍSTICAS PRINCIPALES

- Velocidad en vacío: 12,000 rpm
- Diámetro de disco: 3"
- Potencia: 0.5 hp
- Peso: 1.4 kg

RECTO LARGO DE 3" / AXMO-24



VANTAJAS Y BENEFICIOS

- Ligero y compacto
- Uso industrial
- De fácil acceso a espacios reducidos
- Alta velocidad
- Guarda de protección

CARACTERÍSTICAS PRINCIPALES

- Velocidad en vacío: 22,000 rpm
- Diámetro de disco: 3"
- Potencia: 0.75 hp
- Peso: 1.4 kg

TIPO PISTOLA DE 4" / AXMO-29



VANTAJAS Y BENEFICIOS

- Ligero y compacto
- De fácil acceso
- Alta velocidad
- Guarda de protección

CARACTERÍSTICAS PRINCIPALES

- Velocidad en vacío: 14,000 rpm
- Diámetro de disco: 4"
- Potencia: 0.3 hp
- Peso: 0.5 kg

DATOS TÉCNICOS

Modelo	Presión	Consumo de aire	Entrada de aire	Ø interno de manguera
AXMO-21	90 PSI	18.0 lt/s	1/4" NPT	10 mm mínimo
AXMO-22	90 PSI	14.0 lt/s	1/4" NPT	8 mm mínimo
AXMO-24	90 PSI	15.0 lt/s	3/8" NPT	10 mm mínimo
AXMO-29	90 PSI	9.9 lt/s	1/4" NPT	8 mm mínimo

**VERTICAL INDUSTRIAL DE 7" / AXMO-30**



**VENTAJAS Y BENEFICIOS**

- Ligero y compacto
- Uso industrial
- De fácil acceso
- Alta velocidad

**CARACTERÍSTICAS PRINCIPALES**

- Velocidad en vacío: 7,000 rpm
- Diámetro de disco: 7"
- Potencia: 2.5 hp
- Peso: 3.3 kg

**ANGULAR INDUSTRIAL DE 4" / AXMO-31**



**VENTAJAS Y BENEFICIOS**

- Ligero y compacto
- Uso industrial
- De fácil acceso a espacios reducidos
- Alta velocidad
- Guarda de protección

**CARACTERÍSTICAS PRINCIPALES**

- Velocidad en vacío: 14,000 rpm
- Diámetro de disco: 4"
- Potencia: 1.0 hp
- Peso: 2 kg

**ANGULAR INDUSTRIAL DE 4" / AXMO-32**



**VENTAJAS Y BENEFICIOS**

- Ligero y compacto.
- Uso industrial
- De fácil acceso a espacios reducidos
- Alta velocidad
- Guarda de protección
- Baja vibración

**CARACTERÍSTICAS PRINCIPALES**

- Velocidad en vacío: 11,000 rpm
- Diámetro de disco: 4"
- Potencia: 0.87 hp
- Peso: 1.8 kg

**DATOS TÉCNICOS**

Modelo	Presión	Consumo de aire	Entrada de aire	Ø interno de manguera
AXMO-30	90 PSI	21.0 lt/s	1/2" NPT	12 mm mínimo
AXMO-31	90 PSI	18.3 lt/s	3/8" NPT	10 mm mínimo
AXMO-32	90 PSI	11.2 lt/s	1/4" NPT	10 mm mínimo



MICROMOTOTOOL / AXMO-1



VENTAJAS Y BENEFICIOS

- Ligero y compacto
- Fácil acceso a espacios reducidos
- Alta velocidad
- Regulador de velocidad

CARACTERÍSTICAS PRINCIPALES

- Velocidad máxima: 82,000 rpm
- Boquilla: 3mm ó 1/8"
- Potencia: 0.2 hp
- Peso: 0.3 kg

MICROMOTOTOOL / AXMO-2



VENTAJAS Y BENEFICIOS

- Ligero y compacto
- Fácil acceso a espacios reducidos
- Alta velocidad
- Regulador de velocidad

CARACTERÍSTICAS PRINCIPALES

- Velocidad máxima: 70,000 rpm
- Boquilla: 3mm ó 1/8"
- Potencia: 0.2 hp
- Peso: 0.3 kg

MICROMOTOTOOL EN KIT / AXMO-3



VENTAJAS Y BENEFICIOS

- Ligero y compacto
- Fácil acceso a espacios reducidos
- Alta velocidad
- Regulador de velocidad
- Kit con piedras para desbaste

CARACTERÍSTICAS PRINCIPALES

- Velocidad máxima: 56,000 rpm
- Boquilla: 3mm ó 1/8"
- Potencia: 0.2 hp
- Peso: 0.3 kg

DATOS TÉCNICOS

Modelo	Presión	Consumo de aire	Entrada de aire	Ø interno de manguera
AXMO-1	90 PSI	2.4 lt/s	1/4" NPT	5 mm mínimo
AXMO-2	90 PSI	2.4 lt/s	1/4" NPT	5 mm mínimo
AXMO-3	90 PSI	2.4 lt/s	1/4" NPT	5 mm mínimo

TIPO PISTOLA 120° / AXMO-4



VENTAJAS Y BENEFICIOS

- Ligero y compacto
- Fácil acceso a espacios reducidos
- Alta velocidad
- Angular 120°

CARACTERÍSTICAS PRINCIPALES

- Velocidad en vacío: 20,000 rpm
- Boquilla: 1/4"
- Potencia: 0.25 hp
- Peso: 0.5 kg

ANGULAR 110° / AXMO-5



VENTAJAS Y BENEFICIOS

- Ligero y compacto
- Fácil acceso a espacios reducidos
- Alta velocidad
- Angular 110°

CARACTERÍSTICAS PRINCIPALES

- Velocidad en vacío: 25,000 rpm
- Boquilla: 1/4"
- Potencia: 0.25 hp
- Peso: 0.5 kg

CAMBIO RÁPIDO / AXMO-7



VENTAJAS Y BENEFICIOS

- Ligero y compacto
- Fácil acceso a espacios reducidos
- Alta velocidad
- Recto

CARACTERÍSTICAS PRINCIPALES

- Velocidad en vacío: 25,000 rpm
- Boquilla: 1/4" cambio rápido
- Potencia: 0.4 hp
- Peso: 0.6 kg

ANGULAR 90° CAMBIO RÁPIDO / AXMO-8



VENTAJAS Y BENEFICIOS

- Ligero y compacto
- Fácil acceso a espacios reducidos
- Alta velocidad
- Angular a 90°

CARACTERÍSTICAS PRINCIPALES

- Velocidad en vacío: 25,000 rpm
- Boquilla: 1/4" cambio rápido
- Potencia: 0.4 hp
- Peso: 0.6 kg

DATOS TÉCNICOS

Modelo	Presión	Consumo de aire	Entrada de aire	Ø interno de manguera
AXMO-4	90 PSI	8.3 lt/s	1/4" NPT	5 mm mínimo
AXMO-5	90 PSI	8.3 lt/s	1/4" NPT	5 mm mínimo
AXMO-7	90 PSI	10.2 lt/s	1/4" NPT	5 mm mínimo
AXMO-8	90 PSI	9.3 lt/s	1/4" NPT	5 mm mínimo

MINI DE 0.4 HP / AXMO-9



VENTAJAS Y BENEFICIOS

- Ligero y compacto
- Fácil acceso a espacios reducidos
- Alta velocidad
- Recto

CARACTERÍSTICAS PRINCIPALES

- Velocidad en vacío: 23,000 rpm
- Boquilla: 1/4"
- Potencia: 0.4 hp
- Peso: 0.6 kg

DE 0.5 HP / AXMO-10



VENTAJAS Y BENEFICIOS

- Ligero y compacto
- Fácil acceso a espacios reducidos
- Alta velocidad
- Recto

CARACTERÍSTICAS PRINCIPALES

- Velocidad en vacío: 23,000 rpm
- Boquilla: 1/4"
- Potencia: 0.5 hp
- Peso: 0.6 kg

LARGO DE 13" / AXMO-11



VENTAJAS Y BENEFICIOS

- Ligero y compacto
- Fácil acceso a espacios reducidos
- Alta velocidad
- Recto 13" de largo

CARACTERÍSTICAS PRINCIPALES

- Velocidad en vacío: 20,000 rpm
- Boquilla: 1/4"
- Potencia: 0.5 hp
- Peso: 0.6 kg

ANGULAR 90° / AXMO-12



VENTAJAS Y BENEFICIOS

- Ligero y compacto
- Fácil acceso a espacios reducidos
- Alta velocidad
- Angular a 90°

CARACTERÍSTICAS PRINCIPALES

- Velocidad en vacío: 20,000 rpm
- Boquilla: 1/4"
- Potencia: 0.5 hp
- Peso: 0.5 Kg

DATOS TÉCNICOS

Modelo	Presión	Consumo de aire	Entrada de aire	Ø interno de manguera
AXMO-9	90 PSI	9.3 lt/s	1/4" NPT	5 mm mínimo
AXMO-10	90 PSI	12.4 lt/s	1/4" NPT	6 mm mínimo
AXMO-11	90 PSI	10.2 lt/s	1/4" NPT	6 mm mínimo
AXMO-12	90 PSI	12.8 lt/s	1/4" NPT	6 mm mínimo

**RECTO Y ACCESORIOS / AXMO-13**



**VENTAJAS Y BENEFICIOS**

- Ligero y compacto
- Fácil acceso a espacios reducidos
- Alta velocidad
- Recto

**CARACTERÍSTICAS PRINCIPALES**

- Velocidad en vacío: 23,000 rpm
- Boquilla: 1/4"
- Presión de trabajo: 90 PSI
- Potencia: 0.5 hp
- Peso: 0.6 kg

**BAJA VELOCIDAD / AXMO-15**



**VENTAJAS Y BENEFICIOS**

- Ligero y compacto
- Fácil acceso a espacios reducidos
- Baja velocidad
- Salida hexagonal de 3/8"
- Recto

**CARACTERÍSTICAS PRINCIPALES**

- Velocidad en vacío: 3,000 rpm
- Boquilla: hexagonal 3/8"
- Potencia: 0.5 hp
- Peso: 1.1 kg

**INDUSTRIAL 1 HP / AXMO-16**



**VENTAJAS Y BENEFICIOS**

- Ligero y compacto
- Fácil acceso a espacios reducidos
- Alta velocidad
- Recto
- Uso industrial

**CARACTERÍSTICAS PRINCIPALES**

- Velocidad en vacío: 23,000 rpm
- Boquilla: 1/4"
- Potencia: 1 hp
- Peso: 0.6 kg

**INDUSTRIAL LARGO / AXMO-23**



**VENTAJAS Y BENEFICIOS**

- Ligero y compacto
- Uso industrial y continuo
- Fácil acceso a espacios reducidos
- Alta velocidad

**CARACTERÍSTICAS PRINCIPALES**

- Velocidad en vacío: 22,000 rpm
- Boquilla: 1/4"
- Potencia: 0.75 hp
- Peso: 1.4 kg

**DATOS TÉCNICOS**

Modelo	Presión	Consumo de aire	Entrada de aire	Ø interno de manguera
AXMO-13	90 PSI	12.4 lt/s	1/4" NPT	6 mm mínimo
AXMO-15	90 PSI	11.6 lt/s	1/4" NPT	6 mm mínimo
AXMO-16	90 PSI	14.0 lt/s	1/4" NPT	8 mm mínimo
AXMO-23	90 PSI	15.0 lt/s	3/8" NPT	8 mm mínimo



**ERGONÓMICO RECTO / AXMO-25**



**VENTAJAS Y BENEFICIOS**

- Ligero y compacto
- De fácil acceso a espacios reducidos
- Alta velocidad
- Regulador de velocidad
- Nuevo diseño ergonómico

**CARACTERÍSTICAS PRINCIPALES**

- Velocidad en vacío: 23,000 rpm
- Boquilla: 1/4"
- Potencia: 0.5 hp
- Peso: 0.6 kg

**ERGONÓMICO RECTO EN KIT / AXMO-26**



**VENTAJAS Y BENEFICIOS**

- Ligero y compacto
- De fácil acceso a espacios reducidos
- Alta velocidad
- Regulador de velocidad
- Nuevo diseño ergonómico
- Disponible en kit

**CARACTERÍSTICAS PRINCIPALES**

- Velocidad en vacío: 23,000 rpm
- Boquilla: 1/4"
- Potencia: 0.5 hp
- Peso: 0.6 kg

**ERGONÓMICO RECTO / AXMO-27**



**VENTAJAS Y BENEFICIOS**

- Ligero y compacto
- De fácil acceso a espacios reducidos
- Alta velocidad
- Regulador de velocidad
- Nuevo diseño ergonómico

**CARACTERÍSTICAS PRINCIPALES**

- Velocidad en vacío: 20,000 rpm
- Boquilla: 1/4"
- Potencia: 0.5 hp
- Peso: 0.75 kg

**ERGONÓMICO ANGULAR EN KIT / AXMO-28**



**VENTAJAS Y BENEFICIOS**

- Ligero y compacto
- De fácil acceso a espacios reducidos
- Alta velocidad
- Regulador de velocidad
- Nuevo diseño ergonómico
- Disponible en kit

**CARACTERÍSTICAS PRINCIPALES**

- Velocidad en vacío: 20,000 rpm
- Boquilla: 1/4"
- Potencia: 0.5 hp
- Peso: 0.75 kg

**DATOS TÉCNICOS**

Modelo	Presión	Consumo de aire	Entrada de aire	Ø interno de manguera
AXMO-25	90 PSI	9.2 lt/s	1/4" NPT	6 mm mínimo
AXMO-26	90 PSI	9.2 lt/s	1/4" NPT	6 mm mínimo
AXMO-27	90 PSI	8.6 lt/s	1/4" NPT	6 mm mínimo
AXMO-28	90 PSI	8.6 lt/s	1/4" NPT	6 mm mínimo

# REMACHADORAS

ALTA  
PRODUCTIVIDAD

USO INDUSTRIAL

RESISTENTES

ERGONÓMICAS



01 800 877 73 73

(55) 85 89 73 73

[www.herramientas-industriales.com](http://www.herramientas-industriales.com)

[www.airontools.com](http://www.airontools.com)

## DE CLAVILLO / ATRE-1



### VENTAJAS Y BENEFICIOS

- Ligera y compacta
- Confortable
- Ergonómica con mango de goma
- Cuatro boquillas intercambiables
- Sistema óleo neumático
- Aro superior para el uso con balancín

### CARACTERÍSTICAS PRINCIPALES

- Tracción: 2,200 lb
- Capacidad: 3/32", 1/8", 5/32", 3/16"
- Tipo de mecanismo: óleo neumático
- Presión de trabajo: 90 PSI
- Entrada de aire: 1/4" NPT
- Consumo de aire: 0.4 lt por aplicación
- Peso: 1.5 kg

## DE CLAVILLO CON SUCCIÓN / ATRE-6



### VENTAJAS Y BENEFICIOS

- Ligera y compacta
- Confortable
- Cuatro boquillas intercambiables
- Sistema óleo neumático
- Aro para el uso con balancín
- Vaso recolector de clavillo
- Sistema de succión de clavillo

### CARACTERÍSTICAS PRINCIPALES

- Tracción: 2,640 lb
- Capacidad: 1/8", 5/32", 3/16" y 1/4"
- Tipo de mecanismo: óleo neumático
- Presión de trabajo: 90 PSI
- Entrada de aire: 1/4" NPT
- Consumo de aire: 0.6 lt por aplicación ó 1.8 lt/s
- Peso: 1.5 kg

## DE ALTA VELOCIDAD PARA TUERCAS / ATRE-7



### VENTAJAS Y BENEFICIOS

- Uso industrial
- Confortable
- Ergonómica
- Gatillo de tres pasos (colocación rápida)
- Con boquillas intercambiables 3/16", 1/4", 5/16", 3/8", 1/2", ó M4, M6, M8, M10, M12
- Sistema de remachado por tensión
- Aro superior para el uso con balancín
- Coloca tornillos remachables

### CARACTERÍSTICAS PRINCIPALES

- Tracción: 4,600 lb
- Capacidad: remaches hasta 1/2" o 12 mm
- Carrera: hasta 0.276" ó 7 mm
- Tiempo del ciclo: 2.5 segundos
- Nivel de ruido: menor a 75 db
- Tipo de mecanismo: colapso por tensión
- Presión de trabajo: 90 PSI
- Velocidad en vacío: 2,000 rpm
- Consumo de aire: 8 lt/s
- Peso: 2.2 kg
- Entrada de aire: 1/4" NPT

## TIPO PISTOLA / ATRE-2, ATRE-3, ATRE-5



### VENTAJAS Y BENEFICIOS

- Ligera y compacta
- Confortable
- Ergonómica con mango de goma
- Boquillas intercambiables
- Sistema de remachado por giro
- Aro superior para el uso con balancín

### CARACTERÍSTICAS PRINCIPALES

- Tracción: 180 lb
- Capacidad Maxima: 3/8
- Tipo de mecanismo: directo por giro
- Presión de trabajo: 90 PSI
- Velocidad en vacío: 360 rpm
- Consumo de aire: 4.3 lt/s
- Peso: 1.25 kg
- ATRE-2 CON BOQUILLA DE 1/4"
- ATRE-3 CON BOQUILLA DE 5/16"
- ATRE-5 CON BOQUILLA DE 3/8"

## INDUSTRIAL CON VACÍO / ATRE-8



### VENTAJAS Y BENEFICIOS

- Ligera y compacta
- Confortable
- Ergonómica
- Boquillas intercambiables
- Sistema óleo neumático
- Aro superior para el uso con balancín
- Sistema de vacío para recolección de clavo

### CARACTERÍSTICAS PRINCIPALES

- Tracción: 1,805 lb
- Carrera: 18 mm
- Capacidad: 3/32", 1/8", 5/32", 3/16"
- Tipo de mecanismo: óleo neumático
- Presión de trabajo: 90 PSI
- Entrada de aire: 1/4" NPT
- Consumo de aire: 0.47 lt/s
- Peso: 1.5 kg

## INDUSTRIAL CON VACÍO / ATRE-9



### VENTAJAS Y BENEFICIOS

- Ligera y compacta
- Confortable
- Ergonómica
- Boquillas intercambiables
- Sistema óleo neumático
- Aro superior para el uso con balancín
- Sistema de vacío para recolección de clavo

### CARACTERÍSTICAS PRINCIPALES

- Tracción: 2,450 lb
- Carrera: 21 mm
- Capacidad: 1/8", 5/32", 3/16", 1/4"
- Tipo de mecanismo: óleo neumático
- Presión de trabajo: 90 PSI
- Entrada de aire: 1/4" NPT
- Consumo de aire: 0.7 lt/s
- Peso: 1.65 kg

## INDUSTRIAL CON VACÍO / ATRE-10



### VENTAJAS Y BENEFICIOS

- Ligera
- Confortable
- Ergonómica
- Boquillas intercambiables
- Sistema óleo neumático
- Aro superior para el uso con balancín
- Sistema de vacío para recolección de clavo

### CARACTERÍSTICAS PRINCIPALES

- Tracción: 3,400 lb
- Carrera: 21 mm
- Capacidad: 5/32", 3/16", 1/4"
- Tipo de mecanismo: óleo neumático
- Presión de trabajo: 90 PSI
- Entrada de aire: 1/4" NPT
- Consumo de aire: 1.3 lt/s
- Peso: 1.75 kg



# HERRAMIENTAS DE TORQUE

MÁXIMA PRECISIÓN

CON NUEVA  
TECNOLOGÍA

FÁCIL AJUSTE

RESISTENTES

USO INDUSTRIAL

FÁCILES  
DE OPERAR



01 800 877 73 73

(55) 85 89 73 73

[www.herramientas-industriales.com](http://www.herramientas-industriales.com)

[www.airontools.com](http://www.airontools.com)

## DE CLIC / TRUENO / ATLD-6



### VENTAJAS Y BENEFICIOS

- Ligero y de fácil transportación
- Escala graduada en 2 unidades kg.m y lb.ft
- Ajuste de torque y seguro en el mango
- Carraca tipo matraca

### CARACTERÍSTICAS PRINCIPALES

- Intervalo: 30 - 250 lb.ft (4.2 - 34.6 kg-m)
- Resolución: 2 lb.ft (0.275 kg-m)
- Tolerancia: +/- 4%
- Tipo de mecanismo: clic/trueno
- Tipo de salida: cuadro de 1/2"

## DE CLIC / TRUENO / ATLD-7



### VENTAJAS Y BENEFICIOS

- Ligero y de fácil transportación
- Escala graduada en 2 unidades Nm y lb.ft
- Ajuste de torque y seguro en el mango
- Carraca tipo matraca
- Contiene estuche y juego de dados

### CARACTERÍSTICAS PRINCIPALES

- Intervalo: 20.3 - 108.5 Nm (15 - 80 lb.ft)
- Resolución: 0.68 Nm (0.5 lb.ft)
- Tolerancia: +/- 4%
- Tipo de mecanismo: clic/trueno
- Tipo de salida: cuadro de 3/8"

## DE CLIC / TRUENO / ATLD-8



### VENTAJAS Y BENEFICIOS

- Ligero y de fácil transportación
- Escala graduada en 2 unidades Nm y lb.ft
- Ajuste de torque y seguro en el mango
- Carraca tipo matraca
- Contiene estuche y juego de dados

### CARACTERÍSTICAS PRINCIPALES

- Intervalo: 40.7 - 203.4 Nm (30 - 150 lb.ft)
- Resolución: 1.35 Nm (1 lb.ft)
- Tipo de mecanismo: clic/trueno
- Tolerancia: +/- 4%
- Tipo de salida: cuadro de 1/2"

## DIGITAL / ATLD-9



### VENTAJAS Y BENEFICIOS

- Escala graduada en 4 unidades diferentes
- Aviso visual y auditivo
- Ajuste del torque de manera digital, 9 pre ajustes
- Máxima precisión, excede normas internacionales
- Envío de datos a PC
- Almacenamiento de lecturas

### CARACTERÍSTICAS PRINCIPALES

- Intervalo: 1.5 - 30 Nm (1.11 - 22.12 lb.ft)
- Resolución: 0.01 Nm (0.01 lb.ft)
- Temperatura de operación: -10° C ~ 60° C
- Batería: AA X 2
- Duración de batería (Operación continua): 110 hrs
- Tolerancia: +/- 1%
- Tipo de salida: cuadro de 1/4"

## DIGITAL / ATLD-10



### VENTAJAS Y BENEFICIOS

- Escala graduada en 4 unidades diferentes
- Aviso visual y auditivo
- Ajuste del torque de manera digital, 9 pre ajustes
- Máxima precisión, excede normas internacionales
- Envío de datos a PC
- Almacenamiento de lecturas

### CARACTERÍSTICAS PRINCIPALES

- Intervalo: 6.8 - 135 Nm (5.0 - 99.5 lb.ft)
- Resolución: 0.1 Nm (0.1 lb.ft)
- Temperatura de operación: -10° C ~ 60° C
- Batería: AA X 2
- Duración de batería (Operación continua): 110 hrs
- Tolerancia: +/- 1%
- Tipo de salida: cuadro de 3/8"

## DIGITAL / ATLD-11



### VENTAJAS Y BENEFICIOS

- Escala graduada en 4 unidades diferentes
- Aviso visual y auditivo
- Ajuste del torque de manera digital, 9 pre ajustes
- Máxima precisión, excede normas internacionales
- Envío de datos a PC
- Almacenamiento de lecturas

### CARACTERÍSTICAS PRINCIPALES

- Intervalo: 17 - 340 Nm (12.5 - 250.7 lb.ft)
- Resolución: 0.1 Nm (0.1 lb.ft)
- Temperatura de operación: -10° C ~ 60° C
- Batería: AA X 2
- Duración de batería (Operación continua): 110 hrs
- Tolerancia: +/- 1%
- Tipo de salida: cuadro de 1/2"

## DE CLIC / TRUENO / ATLD-12



### VENTAJAS Y BENEFICIOS

- Ligero y de fácil transportación
- Escala graduada en 2 unidades Nm y lb.ft
- Ajuste de torque y seguro en el mango
- Carraca tipo matraca
- Extensión de palanca

### CARACTERÍSTICAS PRINCIPALES

- Intervalo: 300 - 1,500 Nm (258 - 1,069 lb.ft)
- Resolución: 10 Nm (14.75 lb.ft)
- Tipo de mecanismo: clic/trueno
- Tolerancia: +/- 4%
- Tipo de salida: cuadro de 1"
- Peso: 11.7 kg

## TIPO DESARMADOR / ATLD-13D4 Y ATLD-14D6



### VENTAJAS Y BENEFICIOS

- Ligero y compacto
- Escala graduada en Nm
- Con ajuste del torque rápido
- Máxima precisión, excede normas internacionales
- Entrada de herramienta para apoyo con cuadro de 1/4"
- Mango ergonómico y de alta durabilidad

### CARACTERÍSTICAS PRINCIPALES

- Intervalo: 0.8 - 4 Nm y 1 - 6 Nm
- Resolución: 0.1 Nm
- Tipo de mecanismo: trueno
- Tolerancia: +/- 1%
- Tipo de salida: hexágono hembra de 1/4"
- Longitud: 186.5 mm

## DE CLIC / TRUENO CON CABEZAL DESMONTABLE / ATLD-15M1



### VENTAJAS Y BENEFICIOS

- Ligero y de fácil transportación
- Ajuste de torque y seguro en el mango
- Escala graduada en Nm
- Carraca tipo matraca
- Cabezal desmontable compatible con terminal

### CARACTERÍSTICAS PRINCIPALES

- Intervalo: 20 - 100 Nm
- Resolución: 1 Nm
- Tolerancia: +/- 4%
- Tipo de mecanismo: clic/trueno
- Tipo de salida: cuadro de 1/2"
- Longitud: 420 cm ó 16.5"

## DE CLIC / TRUENO CON CABEZAL DESMONTABLE / ATLD-16M2



### VENTAJAS Y BENEFICIOS

- Ligero y de fácil transportación
- Ajuste de torque y seguro en el mango
- Escala graduada en Nm
- Carraca tipo matraca
- Cabezal desmontable compatible con terminal

### CARACTERÍSTICAS PRINCIPALES

- Intervalo: 40 - 200 Nm
- Resolución: 1 Nm
- Tolerancia: +/- 4%
- Tipo de mecanismo: clic/trueno
- Tipo de salida: cuadro de 1/2"
- Longitud: 530 cm ó 20.8"

## DE CLIC / TRUENO CON CABEZAL DESMONTABLE / ATLD-17M3



### VENTAJAS Y BENEFICIOS

- Ligero y de fácil transportación
- Ajuste de torque y seguro en el mango
- Escala graduada en Nm
- Carraca tipo matraca
- Cabezal desmontable compatible con terminal

### CARACTERÍSTICAS PRINCIPALES

- Intervalo: 120 - 400 Nm
- Resolución: 2 Nm
- Tolerancia: +/- 4%
- Tipo de mecanismo: clic/trueno
- Tipo de salida: cuadro de 3/4"
- Longitud: 780 cm ó 30.7"

## DE CARÁTULA / ATLD-18C1 Y ATLD-19C2



### VENTAJAS Y BENEFICIOS

- Ligero y de fácil transportación
- Mango ergonómico y de alta durabilidad
- Con ajuste del torqué de manera análoga
- Fácil operación
- Máxima precisión, excede normas internacionales
- Carraca tipo matraca

### CARACTERÍSTICAS PRINCIPALES

- Disponible para 100 y 200 Nm
  - Tipo de mecanismo: carátula
  - Tolerancia: +/- 1%
  - Tipo de salida: cuadro de 1/2"
- Para 100 Nm**
- Intervalo: 20 - 100 Nm (ATLD-18C1)
  - Resolución: 1 Nm
- Para 200 Nm**
- Intervalo: 40 - 200 Nm (ATLD-19C2)
  - Resolución: 2 Nm



MULTIPLICADOR 2,500 NM RELACIÓN 1:16 / ATMU-1



VENTAJAS Y BENEFICIOS

- Compacto
- Uso pesado
- Aplicaciones rápidas de torques elevados
- Incluye brazo de reacción a 90° y barra
- Maletín para fácil transportación

CARACTERÍSTICAS PRINCIPALES

- Torque máximo de entrada: 156 Nm (115 lb.ft)
- Torque máximo de salida: 2,500 Nm (1850 lb.ft)
- Relación de torque: 1:16
- Tipo de entrada: cuadro hembra de 1/2"
- Tipo de salida: cuadro macho de 1"
- Peso: 3.5 kg

MULTIPLICADOR 2,500 NM RELACIÓN 1:3.3 / ATMU-2



VENTAJAS Y BENEFICIOS

- Compacto
- Uso pesado
- Aplicaciones rápidas de torques elevados
- Incluye brazo de reacción a 90° y barra
- Maletín para fácil transportación

CARACTERÍSTICAS PRINCIPALES

- Torque máximo de entrada: 758 Nm (560 lb.ft)
- Torque máximo de salida: 2,500 Nm (1850 lb.ft)
- Relación de torque: 1:3.3
- Tipo de entrada: cuadro hembra de 3/4"
- Tipo de salida: cuadro macho de 1"
- Peso: 3.5 kg

MULTIPLICADOR / ATMU-35, ATMU-55 Y ATMU-75



VENTAJAS Y BENEFICIOS

- Compacto
- Uso pesado
- Aplicaciones rápidas de torques elevados
- Brazo de reacción
- Seguro de reacción
- Maletín de transportación

CARACTERÍSTICAS PRINCIPALES

- Tipo de entrada: cuadro hembra de 1/2"
- Tipo de mecanismo: engranes planetarios
- ATMU-35 Hasta 3,500 Nm
- ATMU-55 Hasta 5,500 Nm
- ATMU-75 Hasta 7,500 Nm

MULTIPLICADOR HASTA 10,000 NM / ATMU-100



VENTAJAS Y BENEFICIOS

- Compacto
- Uso pesado
- Aplicaciones rápidas de torques elevados
- Brazo de reacción
- Seguro de reacción
- Maletín de transportación

CARACTERÍSTICAS PRINCIPALES

- Tipo de entrada: cuadro hembra de 1/2"
- Tipo de mecanismo: engranes planetarios
- Hasta 10,000 Nm

DATOS TÉCNICOS

Modelo	Torque máximo	Relación de torque	Tipo de salida	Peso kg
ATMU-1	2,500 Nm	1:16	1"	3.5
ATMU-2	2,500 Nm	1:3.3	1"	3.5
ATMU-35	3,500 Nm	1:21.5	1"	5.9
ATMU-55	5,500 Nm	1:26	1½"	9.7
ATMU-75	7,500 Nm	1:30.4	1½"	13.0
ATMU-100	10,000 Nm	1:36	1½"	16.0

# TALADROS

LIGEROS

COMPACTOS

ERGONÓMICOS

FÁCILES  
DE OPERAR

USO INDUSTRIAL



01 800 877 73 73

(55) 85 89 73 73

[www.herramientas-industriales.com](http://www.herramientas-industriales.com)

[www.airontools.com](http://www.airontools.com)

REVERSIBLE DE 3/8" / ATTA-2



VENTAJAS Y BENEFICIOS

- Ligero y compacto
- Confortable
- Fácil acceso en espacios reducidos
- Reversible
- Broquero universal de 3/8"

CARACTERÍSTICAS PRINCIPALES

- Velocidad en vacío: 1,800 rpm
- Broquero: universal de 3/8"
- Potencia: 0.37 hp
- Peso: 1.2 kg

CAMBIO RÁPIDO DE 3/8" / ATTA-2CR



VENTAJAS Y BENEFICIOS

- Ligero y compacto
- Fácil acceso a espacios reducidos
- Reversible
- Mango de goma ergonómico
- Broquero de cambio rápido de 3/8"

CARACTERÍSTICAS PRINCIPALES

- Velocidad en vacío: 1,800 rpm
- Broquero: de cambio rápido de 3/8"
- Potencia: 0.37 hp
- Peso: 1.2 kg

RECTO DE 3/8" / ATTA-3



VENTAJAS Y BENEFICIOS

- Ligero y compacto
- Confortable
- Fácil acceso en espacios reducidos
- No reversible
- Alta velocidad
- Broquero universal de 3/8"

CARACTERÍSTICAS PRINCIPALES

- Velocidad en vacío: 3,000 rpm
- Broquero: universal de 3/8"
- Potencia: 0.5 hp
- Peso: 0.9 kg

DATOS TÉCNICOS

Modelo	Presión	Consumo de aire	Entrada de aire	Ø interno de manguera
ATTA-2	90 PSI	12 lt/s	1/4" NPT	6 mm mínimo
ATTA-2CR	90 PSI	12 lt/s	1/4" NPT	6 mm mínimo
ATTA-3	90 PSI	14 lt/s	1/4" NPT	6 mm mínimo

**BAJA VELOCIDAD DE 1/2" / ATTA-4**



**VENTAJAS Y BENEFICIOS**

- Ligero y compacto
- Confortable
- Fácil acceso en espacios reducidos
- No reversible
- Broquero universal de 1/2"
- Potente transmisión

**CARACTERÍSTICAS PRINCIPALES**

- Velocidad en vacío: 800 rpm
- Broquero: universal de 1/2"
- Potencia: 0.37 hp
- Peso: 1.5 kg

**DE BAJA VELOCIDAD REVERSIBLE DE 1/2" / ATTA-5**



**VENTAJAS Y BENEFICIOS**

- Ligero y compacto
- Confortable
- Fácil acceso en espacios reducidos
- Reversible
- Broquero universal de 1/2"

**CARACTERÍSTICAS PRINCIPALES**

- Velocidad en vacío: 750 rpm
- Broquero: universal de 1/2"
- Potencia: 0.37 hp
- Peso: 1.8 kg

**ANGULAR REVERSIBLE DE 3/8" / ATTA-6**



**VENTAJAS Y BENEFICIOS**

- Ligero y compacto
- Fácil acceso a espacios reducidos
- Reversible

**CARACTERÍSTICAS PRINCIPALES**

- Velocidad en vacío: 1,800 rpm
- Broquero: universal de 3/8"
- Potencia: 0.37 hp
- Peso: 1.2 kg

**INDUSTRIAL REVERSIBLE DE 3/8" / ATTA-7**



**VENTAJAS Y BENEFICIOS**

- Ligero y compacto
- Confortable
- Fácil acceso en espacios reducidos
- Reversible
- Broquero universal de 3/8"

**CARACTERÍSTICAS PRINCIPALES**

- Velocidad en vacío: 1,800 rpm
- Broquero: universal de 3/8"
- Potencia: 0.5 hp
- Peso: 0.9 kg

**DATOS TÉCNICOS**

Modelo	Presión	Consumo de aire	Entrada de aire	Ø interno de manguera
ATTA-4	90 PSI	12 lt/s	1/4" NPT	6 mm mínimo
ATTA-5	90 PSI	12 lt/s	1/4" NPT	6 mm mínimo
ATTA-6	90 PSI	12 lt/s	1/4" NPT	6 mm mínimo
ATTA-7	90 PSI	14 lt/s	1/4" NPT	6 mm mínimo



**INDUSTRIAL REVERSIBLE DE CAMBIO RÁPIDO DE 3/8" / ATTA-7CR**



**VENTAJAS Y BENEFICIOS**

- Ligero y compacto
- Confortable
- Fácil acceso en espacios reducidos
- Reversible

**CARACTERÍSTICAS PRINCIPALES**

- Velocidad en vacío: 1,800 rpm
- Broquero cambio rápido industrial de 3/8"
- Potencia: 0.5 hp
- Peso: 0.9 kg

**INDUSTRIAL REVERSIBLE DE 1/2" / ATTA-8**



**VENTAJAS Y BENEFICIOS**

- Ligero y compacto
- Confortable
- Fácil acceso en espacios reducidos
- Reversible
- Broquero universal de 1/2"
- Potente transmisión

**CARACTERÍSTICAS PRINCIPALES**

- Velocidad en vacío: 800 rpm
- Broquero: universal de 1/2"
- Potencia: 0.5 hp
- Peso: 1.5 kg

**INDUSTRIAL NO REVERSIBLE DE 3/8" / ATTA-9**



**VENTAJAS Y BENEFICIOS**

- Ligero y compacto.
- Confortable
- De fácil acceso en espacios reducidos.
- No reversible
- Potente transmisión

**CARACTERÍSTICAS PRINCIPALES**

- Velocidad en vacío: 2,600 rpm
- Broquero: uso industrial de 3/8"
- Potencia: 0.9 hp
- Peso: 1.1 kg

**DATOS TÉCNICOS**

Modelo	Presión	Consumo de aire	Entrada de aire	Ø interno de manguera
ATTA-7CR	90 PSI	14 lt/s	1/4" NPT	6 mm mínimo
ATTA-8	90 PSI	14 lt/s	1/4" NPT	6 mm mínimo
ATTA-9	90 PSI	16 lt/s	1/4" NPT	10 mm mínimo

# LIJADORAS

USO INDUSTRIAL

FÁCIL ACCESO

LIGERAS

COMPACTAS

ERGONÓMICAS



01 800 877 73 73

(55) 85 89 73 73

[www.herramientas-industriales.com](http://www.herramientas-industriales.com)

[www.airontools.com](http://www.airontools.com)

**EXCÉNTRICA / AXLI-1**



**VENTAJAS Y BENEFICIOS**

- Ligera y compacta
- De fácil manejo
- Silenciosa
- Con sistema oscilante
- De uso ligero

**CARACTERÍSTICAS PRINCIPALES**

- Tipo de respaldo: rectangular
- Modo de fijación de lija: adherible
- Tamaño de respaldo: 100 X 110 mm
- Velocidad en vacío: 20,000 rpm
- Peso: 1.2 kg

**ORBITAL / AXLI-4**



**VENTAJAS Y BENEFICIOS**

- Ligera y compacta
- De fácil manejo
- De uso medio
- Con silenciador

**CARACTERÍSTICAS PRINCIPALES**

- Tipo de respaldo: circular
- Modo de fijación de lija: velcro
- Tamaño de respaldo: 150 mm ó 6"
- Velocidad en vacío: 7,000 rpm
- Peso: 1.2 kg

**ORBITAL / AXLI-6**



**VENTAJAS Y BENEFICIOS**

- Ligera
- De fácil manejo
- Con mango angular
- Silenciosa
- De uso ligero

**CARACTERÍSTICAS PRINCIPALES**

- Tipo de respaldo: circular
- Modo de fijación de lija: adherible
- Tamaño de respaldo: 150 mm ó 6"
- Velocidad en vacío: 9,000 rpm
- Peso: 1.5 kg

**ORBITAL / AXLI-7**



**VENTAJAS Y BENEFICIOS**

- Ligera
- De fácil manejo
- Con mango angular
- Silenciosa y confortable
- De uso ligero

**CARACTERÍSTICAS PRINCIPALES**

- Tipo de respaldo: circular
- Modo de fijación de lija: adherible
- Tamaño de respaldo: 150 mm ó 6"
- Velocidad en vacío: 10,000 rpm
- Peso: 1.75 kg

**DATOS TÉCNICOS**

Modelo	Presión	Consumo de aire	Entrada de aire	Ø interno de manguera
AXLI-1	90 PSI	7.7 lt/s	1/4" NPT	5 mm mínimo
AXLI-4	90 PSI	7.7 lt/s	1/4" NPT	5 mm mínimo
AXLI-6	90 PSI	7.7 lt/s	1/4" NPT	5 mm mínimo
AXLI-7	90 PSI	8.4 lt/s	1/4" NPT	5 mm mínimo

ORBITAL / AXLI-8



VENTAJAS Y BENEFICIOS

- Ergonómica
- Con mango angular
- Silenciosa y confortable
- De uso pesado
- Con respaldo circular

CARACTERÍSTICAS PRINCIPALES

- Tipo de respaldo: circular
- Modo de fijación de lija: adherible
- Tamaño de respaldo: 200 mm
- Velocidad en vacío: 800 rpm
- Peso: 2.1 kg

CIRCULAR / AXLI-9



VENTAJAS Y BENEFICIOS

- Ligera y compacta
- De fácil manejo
- Ergonómica
- Tipo pistola
- Con respaldo circular de 3 medidas

CARACTERÍSTICAS PRINCIPALES

- Tipo de respaldo: circular
- Modo de fijación de lija: adherible
- Tamaño de respaldo: 75,115 y 125 mm
- Velocidad en vacío: 15,000 rpm
- Peso: 1 kg

DE BANDA DE 10 MM Y 20 MM / AXLI-10 Y AXLI-26



VENTAJAS Y BENEFICIOS

- Ligera y compacta
- De fácil manejo
- Silenciosa y confortable
- De uso industrial
- Banda delgada de fácil acceso
- Sistema de gatillo de seguridad

CARACTERÍSTICAS PRINCIPALES

- Disponible en 10 y 20 mm de ancho
- Tipo de lija: banda
- Modo de fijación de lija: tensión
- Tamaño de lija: 10 X 330 mm y 20 X 520 mm
- Velocidad en vacío: 19,000 rpm
- Peso: 0.8 kg

LINEAL / AXLI-11



VENTAJAS Y BENEFICIOS

- De fácil manejo
- Ergonómica con apoyo frontal
- Lineal
- Silenciosa y confortable
- De uso pesado
- Sistema de fijación por clip

CARACTERÍSTICAS PRINCIPALES

- Tipo de lija: rectangular
- Modo de fijación de lija: clip
- Tamaño de lija: 70 X 445 mm
- Velocidad en vacío: 2,100 ciclos/minuto
- Peso: 2.8 kg

DATOS TÉCNICOS

Modelo	Presión	Consumo de aire	Entrada de aire	Ø interno de manguera
AXLI-8	90 PSI	9.2 lt/s	1/4" NPT	5 mm mínimo
AXLI-9	90 PSI	6.3 lt/s	1/4" NPT	5 mm mínimo
AXLI-10	90 PSI	13.2 lt/s	1/4" NPT	6 mm mínimo
AXLI-26	90 PSI	15.1 lt/s	1/4" NPT	8 mm mínimo
AXLI-11	90 PSI	5.4 lt/s	1/4" NPT	5 mm mínimo



**ORBITAL CON SUCCIÓN / AXLI-13**



**VENTAJAS Y BENEFICIOS**

- Ligera y compacta
- De fácil manejo
- Silenciosa y confortable
- Con sistema de succión de polvo

**CARACTERÍSTICAS PRINCIPALES**

- Tipo de respaldo: circular
- Modo de fijación de lija: velcro
- Tamaño de respaldo: 150 mm ó 6"
- Velocidad en vacío: 7,000 rpm
- Peso: 1.2 kg

**RECTANGULAR CON SUCCIÓN / AXLI-15**



**VENTAJAS Y BENEFICIOS**

- Ligera y compacta
- De fácil manejo
- Ergonómica
- Silenciosa y confortable
- Con sistema oscilante

**CARACTERÍSTICAS PRINCIPALES**

- Tipo de respaldo: rectangular
- Modo de fijación de lija: adherible para uso pesado
- Tamaño de respaldo: 74 X 145 mm
- Velocidad en vacío: 8,000 rpm
- Peso: 1.1 kg

**ORBITAL CON SUCCIÓN / AXLI-16**



**VENTAJAS Y BENEFICIOS**

- De fácil manejo
- Con maneral angular
- Silenciosa y confortable
- De uso rudo
- Con respaldo circular
- Con sistema de succión de polvo

**CARACTERÍSTICAS PRINCIPALES**

- Tipo de respaldo: circular
- Modo de fijación de lija: velcro
- Tamaño de respaldo: 150 mm ó 6"
- Velocidad en vacío: 9,000 rpm
- Peso: 2.0 kg

**INDUSTRIAL RECTANGULAR CON SUCCIÓN / AXLI-18**



**VENTAJAS Y BENEFICIOS**

- De fácil manejo
- Silenciosa y confortable
- Con sistema oscilante
- De uso industrial
- Respaldo rectangular
- Con sistema de succión de polvo

**CARACTERÍSTICAS PRINCIPALES**

- Tipo de respaldo: rectangular
- Modo de fijación de lija: velcro
- Tamaño de respaldo: 112 X 220 mm
- Velocidad en vacío: 8,000 rpm
- Peso: 2.2 kg

**DATOS TÉCNICOS**

Modelo	Presión	Consumo de aire	Entrada de aire	Ø interno de manguera
AXLI-13	90 PSI	7.8 lt/s	1/4" NPT	6 mm mínimo
AXLI-15	90 PSI	8.3 lt/s	1/4" NPT	6 mm mínimo
AXLI-16	90 PSI	8.7 lt/s	1/4" NPT	6 mm mínimo
AXLI-18	90 PSI	10.2 lt/s	1/4" NPT	8 mm mínimo

LIJADORA PULIDORA ANGULAR EN KIT / AXLI-19



VENTAJAS Y BENEFICIOS

- Ligera y compacta
- De fácil manejo
- Silenciosa y confortable
- Con sistema de giro directo
- Angular a 120°

CARACTERÍSTICAS PRINCIPALES

- Tipo de respaldo: circular
- Modo de fijación de lija: roscado
- Tamaño de respaldo: 115 mm
- Velocidad en vacío: 10,000 rpm
- Peso: 0.5 kg

ORBITAL CON SUCCIÓN / AXLI-27



VENTAJAS Y BENEFICIOS

- Ligera y compacta
- De fácil manejo
- Ergonómica, silenciosa y confortable
- De uso industrial
- Con sistema de succión de polvo

CARACTERÍSTICAS PRINCIPALES

- Tipo de respaldo: circular
- Modo de fijación de lija: velcro
- Tamaño de respaldo: 150 mm ó 6"
- Velocidad en vacío: 9,000 rpm
- Peso: 1.2 kg

RECTANGULAR / AXLI-28



VENTAJAS Y BENEFICIOS

- Ligera y compacta
- De fácil manejo
- Ergonómica, silenciosa y confortable
- De uso industrial
- Con respaldo rectangular

CARACTERÍSTICAS PRINCIPALES

- Tipo de respaldo: rectangular
- Modo de fijación de lija: adherible para uso pesado
- Tamaño de respaldo: 97 X 110 mm
- Velocidad en vacío: 10,000 rpm
- Peso: 1.2 kg

DE BANDA ANCHA / AXLI-29



VENTAJAS Y BENEFICIOS

- Ligera y compacta
- De fácil manejo
- Ergonómica
- Silenciosa y confortable
- Con sistema de banda ancha
- De uso pesado

CARACTERÍSTICAS PRINCIPALES

- Tipo de lija: banda
- Modo de fijación de lija: tensión
- Tamaño de lija: 60 X 280 mm
- Velocidad en vacío: 14,000 rpm
- Peso: 1.3 kg

DATOS TÉCNICOS

Modelo	Presión	Consumo de aire	Entrada de aire	Ø interno de manguera
AXLI-19	90 PSI	7.6 lt/s	1/4" NPT	6 mm mínimo
AXLI-27	90 PSI	8.7 lt/s	1/4" NPT	6 mm mínimo
AXLI-28	90 PSI	8.7 lt/s	1/4" NPT	6 mm mínimo
AXLI-29	90 PSI	7.6 lt/s	1/4" NPT	6 mm mínimo

# PULIDORAS

LIGERAS

COMPACTAS

ERGONÓMICAS

SILENCIOSAS

POTENTES



01 800 877 73 73  
(55) 85 89 73 73  
[www.herramientas-industriales.com](http://www.herramientas-industriales.com)  
[www.airontools.com](http://www.airontools.com)

ANGULAR / AXLI-20 Y AXLI-21



VENTAJAS Y BENEFICIOS

- Ligera
- Silenciosa y confortable
- Angular a 90°
- Uso rudo

CARACTERÍSTICAS PRINCIPALES

- Potencia: 1 hp
- Tipo de respaldo: circular
- Modo de fijación de lija: plato y tuerca
- Tamaño de respaldo: 180 mm ó 7"

(AXLI-20)

- Velocidad en vacío: 5,000 rpm

(AXLI-21)

- Velocidad en vacío: 2,500 rpm
- Peso: 2.15 kg

VERTICAL / AXLI-22 Y AXLI-23



VENTAJAS Y BENEFICIOS

- Ligera y compacta
- De fácil manejo
- Silenciosa y confortable
- Uso rudo
- Transmisión de engranes para mayor fuerza

CARACTERÍSTICAS PRINCIPALES

- Potencia: 1 hp
- Tipo de respaldo: circular
- Modo de fijación de lija: plato y tuerca
- Tamaño de respaldo: 180 mm ó 7"

(AXLI-22)

- Velocidad en vacío: 4,000 rpm

(AXLI-23)

- Velocidad en vacío: 2,500 rpm
- Peso: 2.3 kg

CON INYECTOR DE AGUA / AXLI-24



VENTAJAS Y BENEFICIOS

- Ligera
- De fácil manejo
- Silenciosa y confortable
- Uso rudo
- Angular a 90°
- Con inyector de agua

CARACTERÍSTICAS PRINCIPALES

- Potencia: 1 hp
- Tipo de respaldo: circular
- Modo de fijación de lija: plato y tuerca
- Tamaño de respaldo: 180 mm ó 7"
- Velocidad en vacío: 5,000 rpm
- Peso: 2.1 kg

DATOS TÉCNICOS

Modelo	Presión	Consumo de aire	Entrada de aire	Ø interno de manguera
AXLI-20	90 PSI	14.8 lt/s	1/4" NPT	8 mm mínimo
AXLI-21	90 PSI	14.8 lt/s	1/4" NPT	8 mm mínimo
AXLI-22	90 PSI	15.2 lt/s	1/4" NPT	8 mm mínimo
AXLI-23	90 PSI	15.2 lt/s	1/4" NPT	8 mm mínimo
AXLI-24	90 PSI	14.8 lt/s	1/4" NPT	8 mm mínimo



# CLAVADORAS



USO INDUSTRIAL

LIGERAS

ERGONÓMICAS

RESISTENTES

AJUSTE DE  
DISPARO



01 800 877 73 73

(55) 85 89 73 73

[www.herramientas-industriales.com](http://www.herramientas-industriales.com)

[www.airontools.com](http://www.airontools.com)



DE CLAVILLO FINO / ATCL-1



VENTAJAS Y BENEFICIOS

- Ligera y compacta
- Uso industrial
- Riel contenedor de clavos para 100 clavos
- Gatillo de seguridad para evitar disparos al aire
- Maletín para fácil transportación

CARACTERÍSTICAS PRINCIPALES

- Cabeza del clavo: 2 mm
- Capacidad de clavo: 10-32 mm (3/8" - 1 1/4")
- Peso: 0.97 kg

DE CLAVILLO / ATCL-2



VENTAJAS Y BENEFICIOS

- Ligera y compacta
- Uso industrial
- Riel contenedor de clavos para 100 clavos
- Gatillo de seguridad para evitar disparos al aire
- Maletín para fácil transportación
- Ajuste de penetración de clavo

CARACTERÍSTICAS PRINCIPALES

- Cabeza del clavo: 3 mm
- Capacidad de clavo: 20-64 mm (3/4" - 2 1/2")
- Calibre del clavo: 16
- Peso: 2.3 kg

PARA UN CLAVO / ATCL-3



VENTAJAS Y BENEFICIOS

- Ligera y compacta
- Uso industrial
- Para clavos con cabeza

CARACTERÍSTICAS PRINCIPALES

- Cabeza del clavo: 7.5 - 12.5 mm
- Capacidad de clavo: 20-89 mm (3/4" - 3 1/2")
- Golpes por minuto: hasta 1,000 gpm
- Peso: 1.4 kg

INDUSTRIAL / ATCL-4



VENTAJAS Y BENEFICIOS

- Ligera
- Uso industrial
- Mango ergonómico con empuñadura de goma
- Nuevo diseño recarga lateral para 80 clavos
- Gatillo de seguridad
- Disparo rápido y disparo simple

CARACTERÍSTICAS PRINCIPALES

- Cabeza del clavo: 6.3 mm (1/4")
- Diámetro del clavo: 2.2 mm ó 0.086"
- Capacidad de clavo: 25-64 mm (1" - 2 1/2")
- Calibre del clavo: 14
- Peso: 3 kg

DATOS TÉCNICOS

Modelo	Presión	Consumo de aire	Entrada de aire	Ø interno de manguera
ATCL-1	90 PSI	0.6 lt/Ciclo	1/4" NPT	6 mm mínimo
ATCL-2	90 PSI	0.9 lt/Ciclo	1/4" NPT	6 mm mínimo
ATCL-3	90 PSI	0.2 lt/Ciclo	1/4" NPT	6 mm mínimo
ATCL-4	90 PSI	1.2 lt/Ciclo	1/4" NPT	8 mm mínimo

PARA CLAVOS EN ROLLO / ATCL-5



VENTAJAS Y BENEFICIOS

- Empuñadura de goma confortable
- Uso industrial
- Ajuste rápido para longitud de clavo
- Contenedor de clavos para 80 clavos
- Gatillo de seguridad
- Disparo rápido y disparo simple

CARACTERÍSTICAS PRINCIPALES

- Cabeza del clavo: 10 mm
- Diámetro del clavo: 3 mm
- Capacidad de clavo: 22-45 mm (3/4" - 1 1/2")
- Peso 2.6 kg

PARA CLAVOS EN ROLLO / ATCL-6



VENTAJAS Y BENEFICIOS

- Empuñadura de goma confortable
- Uso industrial
- Penetración de clavo ajustable
- Ajuste rápido para longitud de clavo
- Contenedor de clavos para 80 clavos
- Gatillo de seguridad
- Disparo rápido y disparo simple

CARACTERÍSTICAS PRINCIPALES

- Cabeza del clavo: 6 mm
- Diámetro del clavo: 2.3-2.9 mm (0.090" - 0.113")
- Capacidad de clavo: 38-70 mm (1 3/4" - 2 3/4")
- Presión de trabajo: 90 PSI
- Peso: 2.9 kg

ENGRAPADORA Y CLAVADORA / ATCLEN-7



VENTAJAS Y BENEFICIOS

- Ligera
- Uso industrial
- Mango ergonómico con empuñadura de goma
- Escape ajustable
- Recarga superior
- Gatillo de seguridad
- Disparo rápido y disparo simple
- Ajuste de penetración de elemento

CARACTERÍSTICAS PRINCIPALES

- Como clavadora**
- Cabeza del clavo: 3 mm
  - Capacidad de clavo: 20-50 mm (3/4" - 2")
  - Calibre del clavo: 16
- Como engrapadora**
- Corona de grapa: 1/4"
  - Largo de grapa: 18-38 mm (3/4" - 1 1/2")
  - Calibre de grapa: 18
  - Peso: 2.3 kg

DATOS TÉCNICOS

Modelo	Presión	Consumo de aire	Entrada de aire	Ø interno de manguera
ATCL-5	90 PSI	0.9 lt/Ciclo	1/4" NPT	6 mm mínimo
ATCL-6	90 PSI	1.4 lt/Ciclo	1/4" NPT	8 mm mínimo
ATCLEN-7	90 PSI	0.9 lt/Ciclo	1/4" NPT	6 mm mínimo

# ENGRAPADORAS

USO INDUSTRIAL

LIGERAS

ERGONÓMICAS

RESISTENTES

SEGURAS



01 800 877 73 73  
(55) 85 89 73 73  
[www.herramientas-industriales.com](http://www.herramientas-industriales.com)  
[www.airontools.com](http://www.airontools.com)

DE 1/2" / ATEN-1



VENTAJAS Y BENEFICIOS

- Ligera y compacta
- Uso industrial
- Riel contenedor para 100
- Maletín para fácil transportación

CARACTERÍSTICAS PRINCIPALES

- Corona: 12.8 mm ( 1/2")
- Largo de pata: 6-16 mm
- Presión de trabajo: 90 PSI
- Peso: 0.85 kg

DE 1/4" / ATEN-2



VENTAJAS Y BENEFICIOS

- Ligera y compacta
- Uso industrial
- Mango ergonómico de goma
- Gatillo de seguridad
- Ajuste de penetración de grapa
- Maletín para fácil transportación

CARACTERÍSTICAS PRINCIPALES

- Corona: 1/4"
- Largo de pata: 16-38 mm (5/8" - 1 1/2")
- Calibre de grapa: 18
- Presión de trabajo: 90 PSI
- Peso: 1.8 kg

DE 3/8" / ATEN-6



VENTAJAS Y BENEFICIOS

- Ligera y compacta
- Uso industrial
- Mango ergonómico de goma
- Riel contenedor de 100 grapas con carga inferior
- Maletín para fácil transportación

CARACTERÍSTICAS PRINCIPALES

- Corona: 9.5 mm (3/8")
- Largo de pata: 6-16 mm
- Presión de trabajo: 90 PSI
- Peso: 0.95 kg

DATOS TÉCNICOS

Modelo	Presión	Consumo de aire	Entrada de aire	Ø interno de manguera
ATEN-1	90 PSI	0.6 lt/Ciclo	1/4" NPT	6 mm mínimo
ATEN-2	90 PSI	0.9 lt/Ciclo	1/4" NPT	6 mm mínimo
ATEN-6	90 PSI	0.6 lt/Ciclo	1/4" NPT	6 mm mínimo

1/4" / ATEN-8



VENTAJAS Y BENEFICIOS

- Uso industrial
- Mango ergonómico de goma
- Combinación de disparo (rápido y simple)
- Gatillo de seguridad
- Ajuste de penetración de grapa

CARACTERÍSTICAS PRINCIPALES

- Corona: 1/4"
- Largo de pata: 10-38 mm (5/8" - 1 1/2")
- Calibre de grapa: 18
- Peso: 1.2 kg

MANUAL PARA CARTÓN / ATEN-9



VENTAJAS Y BENEFICIOS

- Ligera
- Uso industrial
- Mango ergonómico de goma
- Riel contenedor de 100 grapas
- Ajuste de cierre de grapa

CARACTERÍSTICAS PRINCIPALES

- Corona: 34.7 mm
- Largo de pata: 15-19 mm
- Peso: 1.6 kg

NEUMÁTICA PARA CARTÓN / ATEN-10



VENTAJAS Y BENEFICIOS

- Ligera
- Uso industrial
- Mango ergonómico de goma
- Riel de contenedor de 100 grapas
- Ajuste de cierre de grapa

CARACTERÍSTICAS PRINCIPALES

- Corona: 34.7 mm
- Largo de pata: 15-19 mm
- Peso: 2 kg

MANUAL / ATEN-11



VENTAJAS Y BENEFICIOS

- Ligera
- Uso industrial
- Riel contenedor para 100 grapas
- Completamente manual

CARACTERÍSTICAS PRINCIPALES

- Corona: 11.1 mm (7/16")
- Largo de pata: 5/16" - 7/16"
- Peso: 0.5 kg

DATOS TÉCNICOS

Modelo	Presión	Consumo de aire	Entrada de aire	Ø interno de manguera
ATEN-8	90 PSI	0.8 lt/Ciclo	1/4" NPT	6 mm mínimo
ATEN-9	-	-	-	-
ATEN-10	90 PSI	0.7 lt/Ciclo	1/4" NPT	6 mm mínimo
ATEN-11	-	-	-	-



NEUMÁTICA DE PEDESTAL / ATEN-12



VENTAJAS Y BENEFICIOS

- Uso industrial
- Menor fatiga del operario al ser neumática
- Riel contenedor para 100 grapas
- Gran libertad de maniobra para cajas
- Ajuste de cierre de grapa

CARACTERÍSTICAS PRINCIPALES

- Corona: 34.7 mm
- Largo de pata: 15-22 mm
- Presión de trabajo: 90 PSI
- Peso aproximado: 20 kg

MANUAL DE PEDESTAL / ATEN-13



VENTAJAS Y BENEFICIOS

- Uso industrial
- Riel contenedor para 100 grapas
- Gran libertad de maniobra para cajas
- Ajuste de cierre de grapa

CARACTERÍSTICAS PRINCIPALES

- Corona: 34.7 mm
- Largo de pata: 15-22 mm
- Peso aproximado: 16 kg

DE 7/16" / ATEN-16



VENTAJAS Y BENEFICIOS

- Uso industrial
- Mango ergonómico de goma
- Combinación de disparo (rápido y simple)
- Riel contenedor para 100 grapas
- Recarga de grapas por la parte superior
- Gatillo de seguridad
- Ajuste de penetración de grapa
- Maletín para fácil transportación

CARACTERÍSTICAS PRINCIPALES

- Corona: 11.1 mm (7/16")
- Largo de pata: 25-50 mm (1"- 2")
- Calibre de grapa: 16
- Peso: 2.5 kg

DATOS TÉCNICOS

Modelo	Presión	Consumo de aire	Entrada de aire	Ø interno de manguera
ATEN-12	90 PSI	1.6 lt/Ciclo	1/4" NPT	6 mm mínimo
ATEN-13	-	-	-	-
ATEN-16	90 PSI	0.9 lt/Ciclo	1/4" NPT	6 mm mínimo

# MATRACAS

RESISTENTES

LIGERAS

ERGONÓMICAS

FÁCIL ACCESO

FÁCILES  
DE OPERAR



01 800 877 73 73  
(55) 85 89 73 73  
[www.herramientas-industriales.com](http://www.herramientas-industriales.com)  
[www.airontools.com](http://www.airontools.com)

**USO INDUSTRIAL DE 1/4" / ATCA-1**



**VENTAJAS Y BENEFICIOS**

- Ligera y compacta
- Confortable
- Fácil cambio de sentido de giro
- De uso industrial

**CARACTERÍSTICAS PRINCIPALES**

- Torque máximo: 40 Nm (30 ft.lb)
- Velocidad en vacío: 160 rpm
- Tipo de salida: cuadro de 1/4"
- Peso: 0.8 kg

**USO LIGERO DE 1/2" / ATCA-3**



**VENTAJAS Y BENEFICIOS**

- Ligera y compacta
- Confortable
- Fácil cambio de sentido de giro
- De uso ligero

**CARACTERÍSTICAS PRINCIPALES**

- Torque máximo: 68 Nm (50 ft.lb)
- Velocidad en vacío: 160 rpm
- Tipo de salida: cuadro de 1/2"
- Peso: 1.1 kg

**USO INDUSTRIAL DE 1/2" / ATCA-6**



**VENTAJAS Y BENEFICIOS**

- Ligera y compacta
- Confortable
- Mango de goma ergonómico
- Fácil cambio de sentido de giro
- Uso industrial

**CARACTERÍSTICAS PRINCIPALES**

- Torque máximo: 80 Nm (60 ft.lb)
- Velocidad en vacío: 160 rpm
- Tipo de salida: cuadro de 1/2"
- Peso: 1.3 kg

**INDUSTRIAL DE 3/8" Y 1/2" EN KIT / ATCA-7 Y ATCA-8**



**VENTAJAS Y BENEFICIOS**

- Ligera y compacta
- Mango de goma ergonómico
- Fácil cambio de sentido de giro
- Uso industrial
- Juego de dados, extensión y nudo universal
- Maletín para fácil transportación

**CARACTERÍSTICAS PRINCIPALES**

- Torque máximo: 80 Nm (60 ft.lb)
- Velocidad en vacío: 160 rpm
- Tipo de salida: Disponible con cuadro de 3/8" y 1/2"
- Peso: 1.3 kg

**DATOS TÉCNICOS**

Modelo	Presión	Consumo de aire	Entrada de aire	Ø interno de manguera
ATCA-1	90 PSI	7.4 lt/s	1/4" NPT	6 mm mínimo
ATCA-3	90 PSI	8.0 lt/s	1/4" NPT	6 mm mínimo
ATCA-6	90 PSI	9.2 lt/s	1/4" NPT	6 mm mínimo
ATCA-7	90 PSI	9.2 lt/s	1/4" NPT	6 mm mínimo
ATCA-8	90 PSI	9.2 lt/s	1/4" NPT	6 mm mínimo

# HERRAMIENTAS DE CORTE

USO INDUSTRIAL

RESISTENTES

LIGERAS

COMPACTAS

FÁCIL MANEJO



01 800 877 73 73

(55) 85 89 73 73

[www.herramientas-industriales.com](http://www.herramientas-industriales.com)

[www.airontools.com](http://www.airontools.com)

**ROUTER PARA MOLDURAS / ATRT-1**



**VENTAJAS Y BENEFICIOS**

- Uso industrial
- Ligero y compacto
- De fácil transportación
- Disminuye riesgos de trabajo
- Con motor potente

**CARACTERÍSTICAS PRINCIPALES**

- Potencia: 0.75 hp
- Presión de trabajo: 90 PSI
- Velocidad en vacío: 22,000 rpm
- Tamaño de boquilla: 1/4" y 1/8"
- Peso: 1.2 kg

**SIERRA RECIPROCANTE / ATSI-2**



**VENTAJAS Y BENEFICIOS**

- Uso industrial
- Ligera y compacta
- De fácil manejo
- Bajo consumo de aire
- Silenciosa

**CARACTERÍSTICAS PRINCIPALES**

- Velocidad en vacío: 9,000 ciclos por minuto
- Carrera: 3/8" o 10 mm
- Capacidad de corte máxima: 2 mm en acero
- Presión de trabajo: 90 PSI
- Peso: 0.55 kg

**SIERRA CIRCULAR / ATSI-3**



**VENTAJAS Y BENEFICIOS**

- Uso industrial
- Ligera y compacta
- Cortes pequeños y precisos
- Con motor potente

**CARACTERÍSTICAS PRINCIPALES**

- Velocidad en v: 22,000 rpm
- Tamaño de disco: 3"
- Presión de trabajo: 90 PSI
- Entrada de aire: 1/4" NPT
- Peso: 0.9 kg

**DATOS TÉCNICOS**

Modelo	Presión	Consumo de aire	Entrada de aire	Ø interno de manguera
ATRT-1	90 PSI	11.0 lt/s	1/4" NPT	6 mm mínimo
ATSI-2	90 PSI	4.8 lt/s	1/4" NPT	6 mm mínimo
ATSI-3	90 PSI	10.2 lt/s	1/4" NPT	6 mm mínimo



## CIZALLA / ATSI-4



### VENTAJAS Y BENEFICIOS

- Uso industrial
- De fácil transportación
- De fácil manejo
- Bajo consumo de aire
- Ergonómica
- Silenciosa

### CARACTERÍSTICAS PRINCIPALES

- Velocidad en vacío: 2,500 rpm
- Capacidad de corte:  
1.6 mm en acero
- Potencia: 0.5 hp
- Presión de trabajo: 90 PSI
- Peso: 1.3 kg

## BOTADOR DE PARABRISAS / ATSI-5



### VENTAJAS Y BENEFICIOS

- Uso industrial
- Ligero y compacto
- De fácil transportación
- De fácil manejo
- Silencioso

### CARACTERÍSTICAS PRINCIPALES

- Velocidad en vacío: 20,000 rpm
- Presión de trabajo: 90 PSI
- Entrada de aire: 1/4" NPT
- Peso: 1.0 kg

## NIBLEADORA / ATSI-6



### VENTAJAS Y BENEFICIOS

- Uso industrial
- De fácil manejo
- Ergonómica
- Silenciosa

### CARACTERÍSTICAS PRINCIPALES

- Velocidad en vacío: 2,600 rpm
- Capacidad de corte:  
1.2 mm en acero  
1.6 mm en aluminio
- Potencia: 0.5 hp
- Presión de trabajo: 90 PSI
- Peso: 1.1 kg

## SIERRA RECIPROCANTE / ATSI-7



### VENTAJAS Y BENEFICIOS

- Uso industrial
- Ligera y compacta
- De fácil transportación
- De fácil manejo
- Bajo consumo de aire
- Silenciosa

### CARACTERÍSTICAS PRINCIPALES

- Carrera: 12 mm
- Capacidad de corte máxima:  
2 mm en acero
- Presión de trabajo: 90 PSI
- Entrada de aire: 1/4" NPT
- Velocidad en vacío:  
9,000 ciclos por minuto
- Peso: 1.0 Kg

## DATOS TÉCNICOS

Modelo	Presión	Consumo de aire	Entrada de aire	Ø interno de manguera
ATSI-4	90 PSI	9.4 lt/s	1/4" NPT	6 mm mínimo
ATSI-5	90 PSI	8.0 lt/s	1/4" NPT	6 mm mínimo
ATSI-6	90 PSI	10.2 lt/s	1/4" NPT	10 mm mínimo
ATSI-7	90 PSI	5.2 lt/s	1/4" NPT	6 mm mínimo

# MARTILLOS

FÁCILES  
DE OPERAR

COMPACTOS

RESISTENTES

POTENTES



01 800 877 73 73

(55) 85 89 73 73

[www.herramientas-industriales.com](http://www.herramientas-industriales.com)

[www.airontools.com](http://www.airontools.com)

TIPO PISTOLA / ATMA-1



VENTAJAS Y BENEFICIOS

- Ligero y compacto
- Uso ligero
- Cambio rápido de cincel
- Mango ergonómico de goma

CARACTERÍSTICAS PRINCIPALES

- Diámetro del cincel: 10.2 mm
- Carrera: 41 mm
- Golpes por minuto: hasta 4,500 gpm
- Peso: 1.1 kg

TIPO PISTOLA / ATMA-2



VENTAJAS Y BENEFICIOS

- Ligero y compacto
- Maletín para fácil transportación
- Cambio rápido de cincel
- Válvula reguladora de potencia

CARACTERÍSTICAS PRINCIPALES

- Diámetro del cincel: 10.2 mm
- Carrera: 66 mm
- Golpes por minuto: hasta 3,000 gpm
- Peso: 1.4 kg

TIPO PISTOLA / ATMA-3



VENTAJAS Y BENEFICIOS

- Ligero y compacto
- Uso industrial
- Mango ergonómico de goma
- Reten de cincel roscado
- Válvula reguladora de potencia

CARACTERÍSTICAS PRINCIPALES

- Diámetro del cincel: 10.2 mm
- Carrera: 66 mm
- Golpes por minuto: hasta 3,000 gpm
- Peso: 1.7 kg

RECTO/CINCELADOR Y ESCARIADOR / ATMA-4 Y ATMA-10



VENTAJAS Y BENEFICIOS

- Ligero y de uso industrial
- Agujas de acero
- Alta resistencia al desgaste
- De baja vibración
- Cambio rápido de cincel
- Disponible como solo escariador (ATMA-4) o martillo y escariador (ATMA-10)

CARACTERÍSTICAS PRINCIPALES

- Tipo de agujas: rectas de 3 x 180 mm
- Carrera: 32 mm
- Zanco de cincel: cuadro iso 1/2"
- Golpes por minuto: hasta 4,600 gpm
- Número de agujas: 19
- Peso: 2.6 kg

DATOS TÉCNICOS

Modelo	Presión	Consumo de aire	Entrada de aire	Ø interno de manguera
ATMA-1	90 PSI	3.2 lt/s	1/4" NPT	6 mm mínimo
ATMA-2	90 PSI	3.4 lt/s	1/4" NPT	6 mm mínimo
ATMA-3	90 PSI	5.4 lt/s	1/4" NPT	6 mm mínimo
ATMA-4	90 PSI	7.4 lt/s	1/4" NPT	6 mm mínimo
ATMA-10	90 PSI	7.4 lt/s	1/4" NPT	6 mm mínimo

**CINCELADOR RECTO / ATMA-5**



**VENTAJAS Y BENEFICIOS**

- Ligero
- Confortable
- Uso industrial
- Alta resistencia al desgaste
- De baja vibración

**CARACTERÍSTICAS PRINCIPALES**

- Zanco de cincel: cuadro iso 1/2"
- Carrera: 32 mm
- Golpes por minuto: hasta 4,800 gpm
- Peso: 1.6 kg

**FORMÓN / ATMA-6**



**VENTAJAS Y BENEFICIOS**

- Ligero y compacto
- Confortable
- Uso industrial
- Cuchilla de acero
- De baja vibración

**CARACTERÍSTICAS PRINCIPALES**

- Golpes por minuto: hasta 6,000 gpm
- Presión de trabajo: 90 PSI
- Cuchilla: 1" X 1/8" X 2.5" filo de 40°
- Peso: 0.8 kg

**PARA MOLDURAS / ATMA-8**



**VENTAJAS Y BENEFICIOS**

- Compacto y ligero
- Uso industrial
- Puede usar golpeadores de diferente dureza

**CARACTERÍSTICAS PRINCIPALES**

- Tipo de gomas: rectas de 3 x 180 mm
- Potencia: 4.2 joules
- Golpes por minuto: hasta 1,000 gpm
- Peso: 1.6 kg

**RECTO CON EXTENSIÓN / ATMA-9**



**VENTAJAS Y BENEFICIOS**

- Confortable
- Uso industrial
- Recto con extensiones
- Cinceles de alta resistencia al desgaste
- De baja vibración

**CARACTERÍSTICAS PRINCIPALES**

- Zanco de cincel: hexagonal 15mm
- Tipo de palas (cinceles): rectas de 3 x 180 mm
- Golpes por minuto: hasta 2,200 gpm
- Número de cinceles: 4 de 40, 50, 70 y 105 mm ancho
- Número de extensiones: 3 de 2 x 50 mm, 1 x 30 mm
- Peso: 4.15 kg

**DATOS TÉCNICOS**

Modelo	Presión	Consumo de aire	Entrada de aire	Ø interno de manguera
ATMA-5	90 PSI	7.4 lt/s	1/4" NPT	6 mm mínimo
ATMA-6	90 PSI	3.4 lt/s	1/4" NPT	6 mm mínimo
ATMA-8	90 PSI	8.3 lt/s	1/4" NPT	6 mm mínimo
ATMA-9	90 PSI	10.3 lt/s	1/4" NPT	6 mm mínimo



# HERRAMIENTAS ESPECIALES

LIGERAS

COMPACTAS

RESISTENTES

SILENCIOSAS

PRECISAS



01 800 877 73 73

(55) 85 89 73 73

[www.herramientas-industriales.com](http://www.herramientas-industriales.com)

[www.airontools.com](http://www.airontools.com)

**CALAFATEADORA / ATHE-1**



**VENTAJAS Y BENEFICIOS**

- Uso industrial
- Ligera y compacta
- De fácil manejo
- Bajo consumo de aire
- Silenciosa

**CARACTERÍSTICAS PRINCIPALES**

- Dimensiones del cilindro: 2" diámetro x 8.5" largo
- Presión de trabajo: 90 PSI
- Entrada de aire: 1/4" NPT
- Peso: 1.0 kg

**SOLAPADORA / ATHE-2**



**VENTAJAS Y BENEFICIOS**

- Uso industrial
- Ligera y compacta
- De fácil manejo
- Bajo consumo de aire
- Silenciosa

**CARACTERÍSTICAS PRINCIPALES**

- Diámetro de perforación: 3/16" en acero
- Capacidad de dobles: lámina de calibre 16
- Presión de trabajo: 90 PSI
- Entrada de aire: 1/4" NPT
- Peso: 1.0 kg

**DESPUNTEADORA / ATHE-3**



**VENTAJAS Y BENEFICIOS**

- Uso industrial
- Ligera y compacta
- De fácil manejo
- Bajo consumo de aire

**CARACTERÍSTICAS PRINCIPALES**

- Diámetro de perforación: 3/8"
- Velocidad en vacío: 1,200 ciclos
- Capacidad de apertura: 17 mm
- Presión de trabajo: 90 PSI
- Peso: 1.0 kg
- Entrada de aire: 1/4" NPT

**ASPIRADORA NEUMÁTICA / ATHE-4**



**VENTAJAS Y BENEFICIOS**

- Uso industrial
- Ligera y compacta
- De fácil manejo
- Bajo consumo de aire
- Silenciosa
- Cuenta con bolsa para residuos
- Boquillas intercambiables

**CARACTERÍSTICAS PRINCIPALES**

- Presión de trabajo: 90 PSI
- Entrada de aire: 1/4" NPT
- Número de boquillas: 4
- Peso: 1.0 kg

**PISTOLA DE LIMPIEZA / ATHE-5**



**VENTAJAS Y BENEFICIOS**

- Ligera y compacta
- De fácil manejo
- Bajo consumo de aire
- Ergonómica
- Silenciosa
- Manguera para liquido de lavado

**CARACTERÍSTICAS PRINCIPALES**

- Presión de trabajo: 90 PSI
- Tamaño de manguera de líquido de limpieza: 4 mm
- Entrada de aire: 1/4" NPT
- Peso: 1.0 kg

**PISTOLA DE SAND BLAST / ATHE-6**



**VENTAJAS Y BENEFICIOS**

- Ligera y compacta
- De fácil manejo
- Con manguera flexible
- Tubo de succión con muescas, evita la obstrucción

**CARACTERÍSTICAS PRINCIPALES**

- Presión de trabajo: 90 PSI
- Entrada de aire: 1/4" NPT
- Tamaño de manguera de alimentación: 3/8"
- Peso: 1.0 kg

**LÁPIZ GRABADOR / ATHE-7**



**VENTAJAS Y BENEFICIOS**

- Ligero y compacto
- De fácil manejo
- Ergonómico
- Silencioso
- Punta de grabado resistente al desgaste

**CARACTERÍSTICAS PRINCIPALES**

- Presión de trabajo: 90 PSI
- Entrada de aire: 1/4" NPT
- Peso: 0.1 kg

**ENGRASADORA / ATHE-8**



**VENTAJAS Y BENEFICIOS**

- Ligera y compacta
- De fácil manejo
- Ergonómica
- Silenciosa
- Con depósito de grasa

**CARACTERÍSTICAS PRINCIPALES**

- Tamaño de depósito: 0.4 lts ò 400 cc
- Presión de trabajo: 90 PSI
- Entrada de aire: 1/4" NPT
- Peso: 1.0 kg

# HERRAMIENTAS PARA PINTURA

LIGERAS

COMPACTAS

FÁCIL MANEJO

ACABADOS FINOS

REGULABLES



01 800 877 73 73

(55) 85 89 73 73

[www.herramientas-industriales.com](http://www.herramientas-industriales.com)

[www.airontools.com](http://www.airontools.com)

## AERÓGRAFO DE DOBLE ACCIÓN / ATPT-1



### VENTAJAS Y BENEFICIOS

- Ligero
- Compacto
- Con control de presión
- Depósito de pintura de 0.25 lts

### CARACTERÍSTICAS PRINCIPALES

- Tamaño de boquilla: 0.3 mm
- Presión de trabajo: 15 - 30 PSI
- Entrada de aire: 1/4" NPT
- Peso: 0.6 kg

## PISTOLA DE ACABADOS / ATPT-2



### VENTAJAS Y BENEFICIOS

- Ligera y compacta
- Acabados finos
- Con control de presión
- Depósito de pintura de 0.25 lts

### CARACTERÍSTICAS PRINCIPALES

- Tamaño de boquilla: 0.7 mm
- Presión de trabajo: 15 - 50 PSI
- Entrada de aire: 1/4" NPT
- Peso: 0.6 kg

## PISTOLA DE ALTA PRESIÓN / ATPT-3



### VENTAJAS Y BENEFICIOS

- Ligera y compacta
- Acabados finos
- Con control de presión
- Depósito de pintura 1 lt
- Cubre áreas grandes rápidamente

### CARACTERÍSTICAS PRINCIPALES

- Tamaño de boquilla: 1.7 mm
- Presión de trabajo: 40 - 80 PSI
- Entrada de aire: 1/4" NPT
- Peso: 1.0 kg

## PISTOLA DE GRAVEDAD / ATPT-4



### VENTAJAS Y BENEFICIOS

- Ligera y compacta
- Acabados finos
- Con control de presión
- Depósito de pintura de 0.4 lts

### CARACTERÍSTICAS PRINCIPALES

- Tamaño de boquilla: 1.3 mm
- Presión de trabajo: 40 - 60 PSI
- Entrada de aire: 1/4" NPT
- Peso: 0.6 kg



# BALANCINES



USO INDUSTRIAL

RESISTENTES

ERGONÓMICOS

FÁCILES  
DE OPERAR

REGULABLES



01 800 877 73 73

(55) 85 89 73 73

[www.herramientas-industriales.com](http://www.herramientas-industriales.com)

[www.airontools.com](http://www.airontools.com)

**DE CARGA RETRÁCTIL 0.5-1.5 KG / ATBA-1**



**VENTAJAS Y BENEFICIOS**

- Carga regulable
- Retráctil
- Cable de carga de acero trenzado
- Disminuye fatiga del operario
- Aumentan la productividad

**CARACTERÍSTICAS PRINCIPALES**

- Capacidad de carga: 0.5 - 1.5 kg
- Longitud de cable: 1.5 mts
- Diámetro de cable: 2 mm recubierto de poliuretano
- Material de fabricación: lámina galvanizada
- Peso: 0.5 kg

**DE CARGA RETRÁCTIL 1.5-3 KG / ATBA-2**



**VENTAJAS Y BENEFICIOS**

- Carga regulable
- Retráctil
- Cable de carga de acero trenzado
- Disminuye fatiga del operario
- Aumentan la productividad

**CARACTERÍSTICAS PRINCIPALES**

- Capacidad de carga: 1.5 - 3 kg
- Longitud de cable: 1.5 mts
- Diámetro de cable: 2 mm recubierto de poliuretano
- Material de fabricación: lámina galvanizada
- Peso: 0.5 kg

**DE CARGA RETRÁCTIL CON MANGUERA 0.5-1.5 KG / ATBA-3**



**VENTAJAS Y BENEFICIOS**

- Carga regulable
- Utiliza la manguera como medio de carga
- Disminuye fatiga del operario
- De fácil instalación
- Aumentan la productividad

**CARACTERÍSTICAS PRINCIPALES**

- Capacidad de carga: 0 - 1.5 kg
- Longitud de manguera: 1.5 mts
- Diámetro de manguera: 6 x 8 mm de poliuretano
- Tipo de conexión: rosca macho 1/4" NPT
- Peso: 0.5 kg

**DE CARGA RETRÁCTIL 3-5 KG / ATBA-5**



**VENTAJAS Y BENEFICIOS**

- Minimiza tiempo de operaciones
- Optimiza operaciones
- Disminuye accidentes
- Disminuye fatiga del operario
- Ajuste de tensión

**CARACTERÍSTICAS PRINCIPALES**

- Capacidad de carga: 3 - 5 kg
- Longitud de cable: 1.5 mts de acero trenzado con cubierta de poliuretano
- Material de fabricación: lámina galvanizada
- Peso: 0.85 kg

**DE CARGA RETRÁCTIL / ATBA-6, ATBA-7 Y ATBA-8**



**VENTAJAS Y BENEFICIOS**

- Minimiza tiempo de operaciones
- Optimiza operaciones
- Disminuye accidentes
- Disminuye fatiga del operario
- Ajuste de tensión
- Ganchos industriales de seguridad

**CARACTERÍSTICAS PRINCIPALES**

- Capacidad de carga
- ATBA-6: 5 - 9 kg
- ATBA-7: 9 - 15 kg
- ATBA-8: 15 - 22 kg
- Longitud de cable: 1.5 mts de acero trenzado con cubierta de poliuretano
- Material de fabricación: acero galvanizado
- Peso: 3.1 kg

# LLAVES MANUALES CON MATRACA



PRÁCTICAS

FÁCIL ACCESO

EXCELENTE  
ACABADO

RESISTENTES

## LLAVES FIJAS CON MATRACA / ATLA- 1



### VENTAJAS Y BENEFICIOS

- 12 llaves manuales con matraca fija
- Uso industrial
- Cuenta con adaptadores para uso con dados
- Fácil y práctico uso de la cabeza de matraca fija
- Maletín organizador
- Disponible en acabado cromo o inoxidable

### CARACTERÍSTICAS PRINCIPALES

- Material de fabricación: acero cromo vanadio
- Ángulo de recuperación: 5°
- Medidas incluidas: 12 llaves manuales mixtas con medidas de 8 mm a 19 mm
- Tipo de llave: mixta fija

## LLAVES ABATIBLES CON MATRACA / ATLA- 2



### VENTAJAS Y BENEFICIOS

- 12 llaves manuales con matraca abatible
- Uso industrial
- Cuenta con adaptadores para uso con dados
- Fácil y práctico uso de la cabeza de matraca abatible
- Maletín organizador

### CARACTERÍSTICAS PRINCIPALES

- Material de fabricación: acero cromo vanadio
- Ángulo de recuperación: 5°
- Medidas incluidas: 12 llaves manuales mixtas con medidas de 8 mm a 19 mm
- Tipo de llave: mixta abatible



# UNIDADES DE MANTENIMIENTO



USO INDUSTRIAL

RESISTENTES

ALTA EFICIENCIA

REGULABLES

UNIDAD DE 1/2" / ATMT-2



#### VENTAJAS Y BENEFICIOS

- Uso industrial
- Elimina el agua de la línea
- Regula la presión de trabajo
- Lubrica constantemente
- Purga semi-automática

#### CARACTERÍSTICAS PRINCIPALES

- Presión máxima de seguridad: 10.5 kg.cm ó 150 lb.ft
- Capacidad de filtración de agua: 5 µm
- Flujo de aire: hasta 2,500 lt/min
- Capacidad de lubricación: 9 gotas/min
- Material de fabricación: vasos de policarbonato, cuerpo de fijación de fibra de carbono
- Tamaño de conexión: 1/2"

UNIDAD DE 3/4" / ATMT-3



#### VENTAJAS Y BENEFICIOS

- Uso industrial
- Elimina el agua de la línea
- Regula la presión de trabajo
- Lubrica constantemente
- Purga semi-automática

#### CARACTERÍSTICAS PRINCIPALES

- Presión máxima de seguridad: 10.5 kg.cm ó 150 lb.ft
- Capacidad de filtración de agua: 5 µm
- Flujo de aire: hasta 4,000 lt/min
- Capacidad de lubricación: 9 gotas /min
- Capacidad de vasos: 1 lt
- Material de fabricación: vasos y cuerpo de fijación de fibra de carbono
- Tamaño de conexión: 3/4"

# COMPRESOR Y MANGUERAS



USO INDUSTRIAL

ALTA EFICIENCIA

RESISTENTES

FÁCILES DE OPERAR

## COMPRESOR PORTÁTIL / ATCO-1



### VENTAJAS Y BENEFICIOS

- Ligero y compacto
- Fácil transportación
- Llenado rápido
- Válvulas de regulación
- Conector rápido de 1/4"

### CARACTERÍSTICAS PRINCIPALES

- Tipo de compresor: reciprocante en "v"
- Presión máxima de trabajo: 150 PSI
- Salida de aire: 1/4" con conector rápido
- Volumen de tanque: 48 lt/s
- Tiempo de llenado total: 2.45 min
- Potencia: 3 hp
- Voltaje: 120 monofásico

## MANGUERA HELICOIDAL 5 Y 6.4 MM / ATMG-2 Y ATMG-3



### VENTAJAS Y BENEFICIOS

- Uso industrial
- Flexible
- Práctico diseño en espiral
- Fabricada en poliuretano de alta resistencia
- Con conexiones rápidas

### CARACTERÍSTICAS PRINCIPALES

- Longitud máxima: 6 mts
  - Tipo: helicoidal con conexiones rápidas de 1/4" NPT
- ATMG-2**
- Diámetro interno: 5 mm
  - Diámetro externo: 8 mm
- ATMG-3**
- Diámetro interno: 6.4 mm
  - Diámetro externo: 9.5 mm



**MANGUERA HELICOIDAL 8MM / ATMG-4**



**VENTAJAS Y BENEFICIOS**

- Uso industrial
- Flexible
- Práctico diseño en espiral
- Fabricada en poliuretano de alta resistencia

**CARACTERÍSTICAS PRINCIPALES**

- Longitud máxima: 6 mts
- Tipo: helicoidal con conexiones rápidas de 1/4" NPT
- Diámetro interno: 8 mm
- Diámetro externo: 12 mm

**MANGUERA HELICOIDAL 8 Y 6.4 MM / ATMG-10 Y ATMG-11**



**VENTAJAS Y BENEFICIOS**

- Uso industrial
- Flexible
- Práctico diseño en espiral
- Fabricada en poliuretano de alta resistencia

**CARACTERÍSTICAS PRINCIPALES**

- Longitud máxima: 15 mts
  - Tipo: helicoidal con conexiones de 1/4" NPT, Macho
- ATMG-10**
- Diámetro interno: 8 mm
  - Diámetro externo: 12 mm
- ATMG-11**
- Diámetro interno: 6.4 mm
  - Diámetro externo: 9.5 mm

**CARRETE DE MANGUERA 8 MM / ATMG-12**



**VENTAJAS Y BENEFICIOS**

- Uso industrial
- Flexible
- Práctico diseño en carrete giratorio
- Fabricada en poliuretano de alta resistencia

**CARACTERÍSTICAS PRINCIPALES**

- Longitud máxima: 30 mts
- Material: poliuretano de alta resistencia
- Tipo: lisa con conexiones 1/4" NPT, macho
- Diámetro interno: 8 mm
- Diámetro externo: 12.5 mm

**CARRETE RETRÁCTIL DE MANGUERA 5 MM / ATMG-13**



**VENTAJAS Y BENEFICIOS**

- Uso industrial
- Optimiza operaciones
- Flexible y retráctil
- Seguro automático
- Ideal para estaciones de trabajo

**CARACTERÍSTICAS PRINCIPALES**

- Longitud máxima: 7 mts
- Material de fabricación: poliuretano
- Tipo: retráctil automática con conexiones 1/4" NPT
- Diámetro interno: 5 mm
- Diámetro externo: 8 mm

Nota: todas las mangueras trabajan a una presión máxima de seguridad de 8.5 kg.cm ó 120 PSI

# ACCESORIOS Y CONSUMIBLES



RESISTENTES

PRÁCTICOS

USO INDUSTRIAL

FÁCIL COLOCACIÓN

## MINI LUBRICADOR / ATLB-1



### VENTAJAS Y BENEFICIOS

- Lubricación constante
- Ligero y práctico
- Prolonga el tiempo de vida de tus herramientas

### CARACTERÍSTICAS PRINCIPALES

- Entrada y salida de 1/4" NPT
- Fabricado en bronce y policarbonato
- Para herramientas con bajo consumo de aire

## MINI SECADOR / ATLB-2



### VENTAJAS Y BENEFICIOS

- Filtración y condensado de agua constante
- Ligero y práctico
- Prolonga el tiempo de vida de tus herramientas

### CARACTERÍSTICAS PRINCIPALES

- Entrada y salida de 1/4" NPT
- Fabricado en acero y policarbonato
- Para herramientas con bajo consumo de aire

## CONEXIÓN GIRATORIA CON MANÓMETRO / ATLB-3 Y ATLB-4



### VENTAJAS Y BENEFICIOS

- Hace flexible a las mangueras rígidas
- Ligeras y prácticas
- Manómetro verificador de presión en la línea

### CARACTERÍSTICAS PRINCIPALES

- Entrada y salida de 1/4" ó 3/8" NPT
- Fabricado en acero
- Disponible :  
ATLB-3 de 1/4"  
ATLB-4 de 3/8"

## PISTOLA SOPLETEADORA / ATMI-1



### VENTAJAS Y BENEFICIOS

- Ideal para trabajo de taller
- Facilita la limpieza
- Excelente salida de aire

### CARACTERÍSTICAS PRINCIPALES

- Conexiones 1/4" NPT

## KIT DE CONECTORES / ATMI-4



### VENTAJAS Y BENEFICIOS

- Conexiones seguras y rápidas
- Optimiza tiempo de trabajo
- No se requiere herramienta para conectar o desconectar

### CARACTERÍSTICAS PRINCIPALES

- Material: acero tropicalizado y/o bronce
- Medida: 1/4" con roscas NPT
- Presión de trabajo: 0 - 180 PSI

## ACEITE 1LT Y 1GAL / ATMI-15 Y ATMI-16



### VENTAJAS Y BENEFICIOS

- Prolonga el tiempo de vida de tus herramientas
- Ideal para herramientas neumáticas

### CARACTERÍSTICAS PRINCIPALES

- Baja viscosidad
- Disponible en:  
Presentación de 1 Lt. mod. ATMI-15  
Presentación de 1 Galón mod. ATMI-16

## ACCESORIOS PARA LIJAR



MODELO	DESCRIPCION
■ AXMI-23	■ Respaldo de velcro de 2" de cambio rápido 1/4"
■ AXMI-24	■ Respaldo de velcro de 2" con vástago de 1/4"
■ AXMI-25	■ Respaldo adherible de 6" para lijadora orbital
■ AXMI-28	■ Respaldo de velcro de 5" para lijadora orbital
■ AXMI-29	■ Respaldo de velcro de 6" para lijadora orbital con succión de polvo

## DADOS DE IMPACTO DE 1/2" / ATMI-2



VENTAJAS Y BENEFICIOS	CARACTERÍSTICAS PRINCIPALES
<ul style="list-style-type: none"> <li>■ Resistentes a alto impacto</li> <li>■ Evitan riesgos de trabajo al no romperse</li> <li>■ Ideales para herramientas neumáticas</li> </ul>	<ul style="list-style-type: none"> <li>■ Material: acero cromo-molibdeno</li> <li>■ Entrada: 1/2"</li> <li>■ Medidas estándar: 7/16", 1/2", 9/16", 5/8", 11/16", 3/4", 13/16", 7/8", 15/16", 1"</li> </ul>

## DADOS DE IMPACTO DE 3/4" / ATMI-3



VENTAJAS Y BENEFICIOS	CARACTERÍSTICAS PRINCIPALES
<ul style="list-style-type: none"> <li>■ Resistentes a alto impacto</li> <li>■ Evitan riesgos de trabajo al no romperse</li> <li>■ Ideales para herramientas neumáticas</li> </ul>	<ul style="list-style-type: none"> <li>■ Material: acero cromo-molibdeno</li> <li>■ Entrada: 3/4"</li> <li>■ Medidas estándar: 1", 1 1/16", 1 1/8", 1 1/4", 1 5/16", 1 3/8", 1 7/16", 1 1/2"</li> </ul>

## DADOS DE IMPACTO DE 1" / ATMI-1 1



VENTAJAS Y BENEFICIOS	CARACTERÍSTICAS PRINCIPALES
<ul style="list-style-type: none"> <li>■ Resistentes a alto impacto</li> <li>■ Evitan riesgos de trabajo al no romperse</li> <li>■ Ideales para herramientas neumáticas</li> </ul>	<ul style="list-style-type: none"> <li>■ Material: acero cromo-molibdeno</li> <li>■ Entrada: 1"</li> <li>■ Medidas estándar: 7/8", 15/16", 1", 1 1/16", 1 1/8", 1 1/4", 1 5/16", 1 3/8", 1 7/16", 1 1/2"</li> </ul>



■ Los dados de impacto Airon tools están fabricados con los más altos estándares de calidad; fabricados y tratados para alta resistencia y uso en herramientas de impacto de alto torque

## DADOS DE IMPACTO CON ENTRADA DE 1"

MODELO	DESCRIPCIÓN	MODELO	DESCRIPCIÓN
■ ATD082-12M	Dado de Impacto 3/4" (58 mm L)	■ ATD084-24M	Dado de Impacto 1 1/2" (90 mm L)
■ ATD084-12M	Dado de Impacto 3/4" (90 mm L)	■ ATD082-25M	Dado de Impacto 1 9/16" (65 mm L)
■ ATD082-14M	Dado de Impacto 7/8" (58 mm L)	■ ATD084-25M	Dado de Impacto 1 9/16" (90 mm L)
■ ATD084-14M	Dado de Impacto 7/8" (90 mm L)	■ ATD082-31M	Dado de Impacto 1 5/8" (68 mm L)
■ ATD082-15M	Dado de Impacto 15/16" (58 mm L)	■ ATD084-26M	Dado de Impacto 1 5/8" (90 mm L)
■ ATD084-15M	Dado de Impacto 15/16" (90 mm L)	■ ATD082-27M	Dado de Impacto 1 11/16" (68 mm L)
■ ATD082-16M	Dado de Impacto 1" (58 mm L)	■ ATD084-27M	Dado de Impacto 1 11/16" (90 mm L)
■ ATD084-16M	Dado de Impacto 1" (90 mm L)	■ ATD082-28M	Dado de Impacto 1 3/4" (68 mm L)
■ ATD082-17M	Dado de Impacto 1 1/16" (58 mm L)	■ ATD084-28M	Dado de Impacto 1 3/4" (90 mm L)
■ ATD084-17M	Dado de Impacto 1 1/16" (90 mm L)	■ ATD082-29M	Dado de Impacto 1 13/16" (74 mm L)
■ ATD082-18M	Dado de Impacto 1 1/8" (60 mm L)	■ ATD084-29M	Dado de Impacto 1 13/16" (100 mm L)
■ ATD084-18M	Dado de Impacto 1 1/8" (90 mm L)	■ ATD082-30M	Dado de Impacto 1 7/8" (74 mm L)
■ ATD082-19M	Dado de Impacto 1 3/16" (60 mm L)	■ ATD084-30M	Dado de Impacto 1 7/8" (100 mm L)
■ ATD084-19M	Dado de Impacto 1 3/16" (90 mm L)	■ ATD082-31M	Dado de Impacto 1 15/16" (74 mm L)
■ ATD082-20M	Dado de Impacto 1 1/4" (61 mm L)	■ ATD084-31M	Dado de Impacto 1 15/16" (100 mm L)
■ ATD084-20M	Dado de Impacto 1 1/4" (90 mm L)	■ ATD082-32M	Dado de Impacto 2" (74 mm L)
■ ATD082-21M	Dado de Impacto 1 5/16" (61 mm L)	■ ATD084-32M	Dado de Impacto 2" (100 mm L)
■ ATD084-21M	Dado de Impacto 1 5/16" (91 mm L)	■ ATD082-33M	Dado de Impacto 2 1/16" (80 mm L)
■ ATD082-22M	Dado de Impacto 1 3/8" (61 mm L)	■ ATD084-33M	Dado de Impacto 2 1/16" (100 mm L)
■ ATD084-22M	Dado de Impacto 1 3/8" (90 mm L)	■ ATD082-34M	Dado de Impacto 2 1/8" (80 mm L)
■ ATD082-23M	Dado de Impacto 1 7/16" (65 mm L)	■ ATD084-34M	Dado de Impacto 2 1/8" (100 mm L)
■ ATD084-23M	Dado de Impacto 1 7/16" (90 mm L)	■ ATD082-35M	Dado de Impacto 2 3/16" (85 mm L)
■ ATD082-24M	Dado de Impacto 1 1/2" (65 mm L)	■ ATD084-35M	Dado de Impacto 2 3/16" (100 mm L)





**CLAVOS**

MODELO	CORONA	LONGITUD	CALIBRE	CANTIDAD PZAS	RECOMENDADOS PARA
■ ATF-1815	1.91 mm	15 mm ó 5/8"	18	5,000	ATCL-1
■ ATF-1830	1.91 mm	30 mm ó 1 3/16"	18	5,000	ATCL-1
■ ATT-1632	2.91 mm ó 0.115"	32 mm ó 1 1/4"	16	2,500	ATCL-2, ATCLEN-7
■ ATT-1650	2.91 mm ó 0.115"	50 mm ó 2"	16	2,500	ATCL-2, ATCLEN-7
■ ATST-25	6.1 mm ó 1/4"	25 mm ó 1"	13	2,000	ATCL-4
■ ATST-64	6.1 mm ó 1/4"	64 mm ó 2 1/2"	13	2,000	ATCL-4
■ ATTR-64	6.2 mm ó 1/4"	64 mm ó 2 1/2"	12.5	300	ATCL-6



**GRAPAS**

MODELO	CORONA	LONGITUD	CALIBRE	CANTIDAD PZAS	RECOMENDADAS PARA
■ ATPB-6	12.8 mm ó 1/2"	6.3 mm ó 1/4"	24	20,000	ATEN-1
■ AT-8010	12.8 mm ó 1/2"	10 mm ó 3/8"	22	5,000	ATEN-1
■ AT-50/16	1/4"	16 mm ó 5/8"	18.5	5,000	ATEN-2
■ AT-90/25	1/4"	25 mm ó 1"	18.5	5,000	ATEN-2
■ AT-70/10	9 mm ó 0.355"	10 mm ó 3/8"	23	5,000	ATEN-6
■ AT-3515	35 mm ó 1 3/8"	15 mm ó 5/8"	20	2,000	ATEN-9, ATEN-10, ATEN-12, ATEN-13
■ AT-3518	35 mm ó 1 3/8"	18 mm ó 3/4"	20	2,000	ATEN-9, ATEN-10, ATEN-12, ATEN-13
■ ATGA-16	11 mm ó 7/16"	25 mm ó 1"	16	15,000	ATEN-16

# SERVICIO TÉCNICO AIRON TOOLS

- Las herramientas de AIRON TOOLS están diseñadas para una larga vida útil y un rendimiento óptimo.

Cuando tus herramientas necesiten mantenimiento recuerda usar siempre refacciones AIRON TOOLS, además de nuestros centros de servicio donde un equipo de técnicos altamente capacitados garantiza que las herramientas se entreguen en perfectas condiciones de uso.

Contamos con una amplia disponibilidad de piezas de repuesto que garantizan rapidez y calidad en los servicios de reparación y mantenimiento de tus herramientas.

El servicio técnico AIRON TOOLS tiene por objetivo 4 puntos a fin de brindarte el servicio de calidad que requieres:

- 1. Proporcionarte un centro de servicio confiable.
- 2. Inspeccionar, analizar y comunicarte el estado de tus herramientas.
- 3. Entregarte una herramienta con el mejor servicio de reparación.
- 4. Garantizar el mantenimiento realizado en nuestros centros de servicio.



**¡GRACIAS POR TU PREFERENCIA!**

# SERVICIO TÉCNICO

## DIAGRAMA NEUMÁTICO

■ Una instalación neumática apropiada ayudará al óptimo desempeño y rendimiento de tus herramientas, es por eso que se debe de tener cuidado al momento de diseñarla y realizarla.

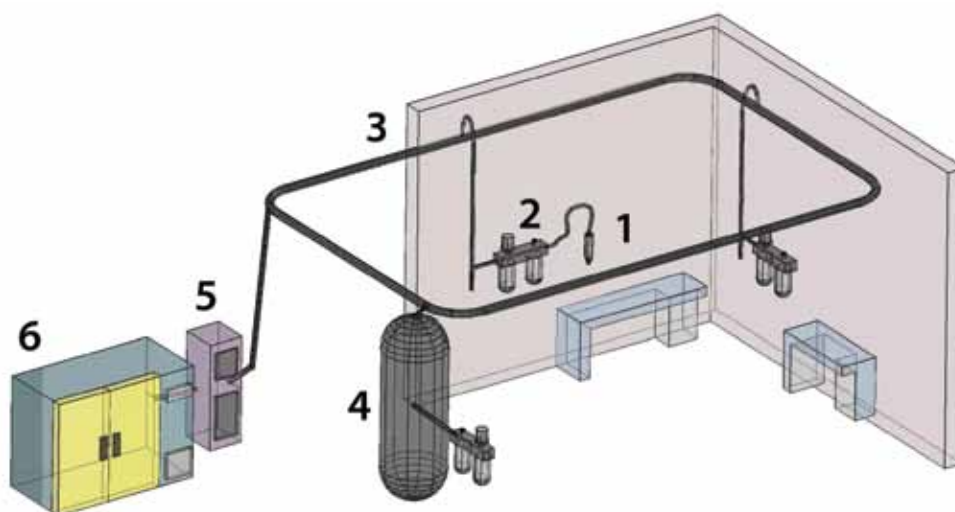

- 1 Herramienta neumática
- 2 Unidad de mantenimiento
  - Filtro condensador de agua
  - Regulador de presión
  - Lubricador para herramientas
- 3 Instalación neumática
- 4 Pulmón (Depósito de aire comprimido para herramientas que tienen gran consumo de aire)
- 5 Secador de aire
- 6 Compresor

Para cualquier duda ponte en contacto con el equipo de AIRON TOOLS

# SERVICIO AIRON TOOLS

En AIRON TOOLS somos una Empresa Mexicana con más de 10 años de experiencia. Dedicados a la fabricación, comercialización especializada de Herramientas Neumáticas Industriales y Equipos de Torque, así como sus accesorios. Contamos con más de 200 Productos para ayudarte a resolver tus necesidades de fabricación, producción y mantenimiento. ¡A Excelentes Precios!

En AIRON TOOLS tu eres lo mas importante; es por eso que nos esforzamos día con día en brindarte la asesoría que requieres poniendo a tu disposición nuestros siguientes servicios.

## **1. ASESORÍA VÍA TELEFÓNICA.**

Nuestro equipo de asesores siempre estará dispuesto a solucionar tus requerimientos y brindarte una orientación en cuanto a tus necesidades Industriales.

## **2. SERVICIO DE CALIDAD OPORTUNO Y CONTINUO.**

Confirma que en AIRON TOOLS estamos convencidos que la mejor manera de servirte es mediante la calidad, y con un eficiente tiempo de respuesta, es por ello que tenemos todos nuestros productos de entrega inmediata.

## **3. ASESORÍA EN SELECCIÓN DE HERRAMIENTAS.**

Te brindamos asesoría para seleccionar las herramientas que más te convengan de acuerdo a lo que vas a realizar, en AIRON TOOLS contamos con más de 200 modelos de herramientas excepcionales a tu servicio para producir más y mejor.

## **4. DEMOSTRACIÓN DE HERRAMIENTAS.**

Comprueba con una demostración de la herramienta que necesites que AIRON TOOLS se encuentra a la vanguardia en tecnología.

## **5. CAPACITACIÓN EN EL MANEJO DE HERRAMIENTAS.**

Te brindamos una atención personalizada en el manejo y uso de todas nuestras herramientas para que logres el máximo desempeño.

## **6. SERVICIO TÉCNICO**

Para asegurar un funcionamiento continuo de tus herramientas contamos con un servicio técnico especializado.

## **7. INSTALACIONES NEUMÁTICAS.**

Las instalaciones neumáticas son parte fundamental para el buen funcionamiento de las herramientas, por eso en AIRON TOOLS te brindamos la asesoría necesaria para que cuentes con una instalación adecuada.

**¡Benefíciate con los Servicios, Calidad y los Excelentes Resultados que solo AIRON TOOLS te ofrece; No dudes en llamarnos y conviértete en uno más de nuestros clientes satisfechos!**

10 AÑOS TRANSFORMANDO LA INDUSTRIA



CALZADA DE GUADALUPE 572  
COL. INDUSTRIAL, DEL. GUSTAVO A. MADERO  
MÉXICO, D.F. CP 07800  
TEL: (55)8589-7373  
FAX: (55)8589-7372  
LADA SIN COSTO: 01-800-877-7373  
ESCRÍBENOS A: [AIRON@AIRONTOOLS.COM](mailto:AIRON@AIRONTOOLS.COM)

LOS NOMBRES, LOGOS Y FRASES DE AIRON TOOLS Y  
AIREX TOOLS SON MARCAS REGISTRADAS

[www.airontools.com](http://www.airontools.com)  
[www.herramientas-industriales.com](http://www.herramientas-industriales.com)